



## FONTOS

Őrizze meg ezt a használati útmutatót a készülékkel együtt. Ha a készüléket értékesítené, vagy az más helyre kerül, ügyeljen arra, hogy adja át ezt az útmutatót is. Használat előtt olvassa el ezt az útmutatót figyelmesen, melyben fontos információk találhatók az Ön és mások biztonsága érdekében.

## BIZTONSÁGI UTASÍTÁSOK

### Üzembehelyezés

Az átvétel után csomagolja ki a készüléket. Ellenőrizze, hogy nem található semmilyen sérülés a készüléken. Ha sérülést tapasztal, ne csatlakoztassa a készüléket. Sérülés esetén forduljon a kereskedőhöz vagy a vevőszolgálathoz.

Mielőtt a készüléket csatlakoztatja, olvassa el az erre vonatkozó utasításokat a használati útmutatóban.

A mosogatógépet a beépítési folyamat alatt nem szabad az elektromos hálózathoz csatlakoztatni.

Ellenőrizze, hogy a készülék adattábláján található, az elektromosságra vonatkozó adatok megfelelnek az Ön elektromos hálózatához,

A csatlakozót a beépítést követően is elérhető helyen kell elhelyezni.

Ne változtassa meg a készülék elektromos csatlakozását. Ez veszélyes lehet.

Ha az elektromos csatlakoztatást mégis meg kellene változtatni, azt csak szakképzett villanyszerelő vagy megfelelő szakember végezheti.

Ez a készülék háztartási használatra készült. Ne használja se ipari, sem kereskedelmi jellegű tevékenységre.

### A gyermekek biztonsága

Ez a készülék nem használható kisgyermekek által, csak olyan személy jelenlétében, aki felelősséget vállal a biztonságos használatért és ismeri a készülék használatát.

A készüléket csak felnőttek használhatják. Ügyeljen arra, hogy gyermekek ne játszanak a készülékkel. Ügyeljen arra, hogy ne nyúljanak a kezelőgombokhoz.

Ne menjenek kisgyermekek a készülék közelébe működés közben.

A mosogatószer irritáló és maró hatású anyagokat tartalmazhatnak. Ezek különösen veszélyesek szembe, szájba kerülés esetén.

Esetleges lenyelésük különösen veszélyes. Kerüljön minden kontaktust a bőrrel és a szemekkel. Ellenőrizze, hogy a mosogatószer adagoló mindig üres legyen a mosogatás befejezését követően.

A mosogatószeret ne tartsa gyermekek számára elérhető helyen. Csak a program indítása előtt helyezze be a mosogatószeret az adagolóba.

A mosogatógépben lévő víz nem iható, ezért ne hagyja felügyelet nélkül a gyerekeket, ha az ajtó nyitva van.

Ne hagyja a gép közelében játszani a gyerekeket, ha az ajtó nyitva van.

A gép kicsomagolása után ne hagyja a csomagolás egyes részeit kisgyermek számára elérhető helyen.

Távolítsa el a csomagolóanyagokat (pl.: nylon, polystyrene, stb.), hogy ezt a kisgyermek ne érhesse el. (lenyelés veszélye)

## HASZNÁLAT

Ezt a készüléket nem használhatják olyan személyek (beleértve a gyerekeket is) akik csökkent fizikai vagy szellemi képességűek és nincs a közelben olyan személy, aki biztonságukért felelősséget vállal a gép használata közben.

Ha a készülék üzemel, ne nyissa ki az ajtót, mert a gőzképződés és a fröccsenő víz veszélyes lehet.

Csak olyan mosogatószerkeket használjon, ami megfelel ehhez a mosogatógéphez. (vízlágyító, só, mosogató és öblítő szerek)

Ügyeljen arra, hogy működés közben, különösen a felmelegítési fázis alatt, ne nyissa ki a gép ajtaját, mert a forró gőz és a kifröccsenő víz, sérüléseket okozhat. A készülék fel van szerelve egy biztonsági berendezéssel, mely azonnal megállítja azt, ha az ajtót kinyitják.

Soha ne használjon kémiai oldószereket, mert ezek robbanást okozhatnak.

Mindig zárja vissza a készülék ajtaját a be vagy kikapcsolás után.

Ne támaszkodjon vagy üljön a nyitott ajtóra.

Különösen javasolt, hogy használat után kapcsolja le a készüléket az elektromos hálózatról és zárja el a vízcsapot.

Bármilyen elektromos szerelési művelet előtt kapcsolja le a készüléket az elektromos hálózatról.

Kerülje a forró edények azonnali behelyezését a gépbe, mert ezek károsíthatják azt.

Ne helyezzen olyan edényeket a gépbe, amelyek gépi mosogatása nem biztonságos.

Ha bármit eltávolít a készülékből a mosogatás után, javasolt azok öblítése, az esetleges mosogatószer maradványok eltávolítására.

Ha a készülék meghibásodna, ne próbálja azt megjavítani. Minden nem szakember által végzett javítás, károsodást vagy nem megfelelő működést eredményezhet.

A készülék megfelel a biztonsági előírásoknak. A gép javítását csak szakember végezheti. Javítás vagy nem megfelelő alkatrészek beépítése veszélyes lehet a felhasználóra nézve. Alkatrészcsere esetén csak eredeti alkatrészek használhatók.

Ha a készülékben olyan meghibásodást vagy rendellenes működést tapasztal, ami ebben az útmutatóban nincs leírva, kapcsolja le azt az elektromos hálózatról és forduljon a szakszervizhez.

## **KÖRNYEZETVÉDELLEM**

A készülék csomagolása újrahasznosítható. Segítsen az újrahasznosításban ezért ezt ennek megfelelően az erre a célra kijelölt helyen dobja ki. Ez a készülék nagy mennyiségű újrahasznosítható alkatrészt és anyagot tartalmaz. Ez a készülék el van látva ezzel a jelzéssel, mely azt jelöli az Európai Unió tagországaiban, hogy ezeket nem szabad a háztartási hulladékkal együtt megsemmisíteni. Ezért ennek a készüléknek a megfelelő újrahasznosításáról a gyártó, kereskedő gondoskodik a 2002/96/EC előírásnak megfelelően, mely az elektromos készülékek megsemmisítéséről rendelkezik. Lépjen kapcsolatba a településen található önkormányzattal vagy a kereskedővel, hogy a készüléket leadhassa a kijelölt gyűjtőhelyre. Köszönjük, hogy Ön is részt vesz a környezetünk védelmében.

## **ENERGIATAKARÉKOS, KÖRNYEZETBARÁT MOSOGATÁS**

Távolítson el minden ételmaradékot az edényekről. (csontok, stb.)

Ne mosogassa el előtte folyóvízzel az edényeket (felesleges vízfelhasználás).

Mindig teljesen használja ki a mosogatógép kapacitását az energiatakarékos, környezetbarát mosogathoz.

Mindig válasszon megfelelő programot a terítékek számának és azok szennyezettségének megfelelően.

Tartózkodjon a mosószerke, vízlágyító só és az öblítő szerek túladagolásától. Kövesse a kézikönyv útmutatásait (41-42-43 oldalaknak) és a mosogatószerek dobozán található utasításoknak megfelelően.

Győződjön meg róla, hogy a vízlágyító megfelelően be van állítva. (40. oldal).

• A KÉSZÜLÉK FŐBB RÉSZEINEK BEMUTATÁSA

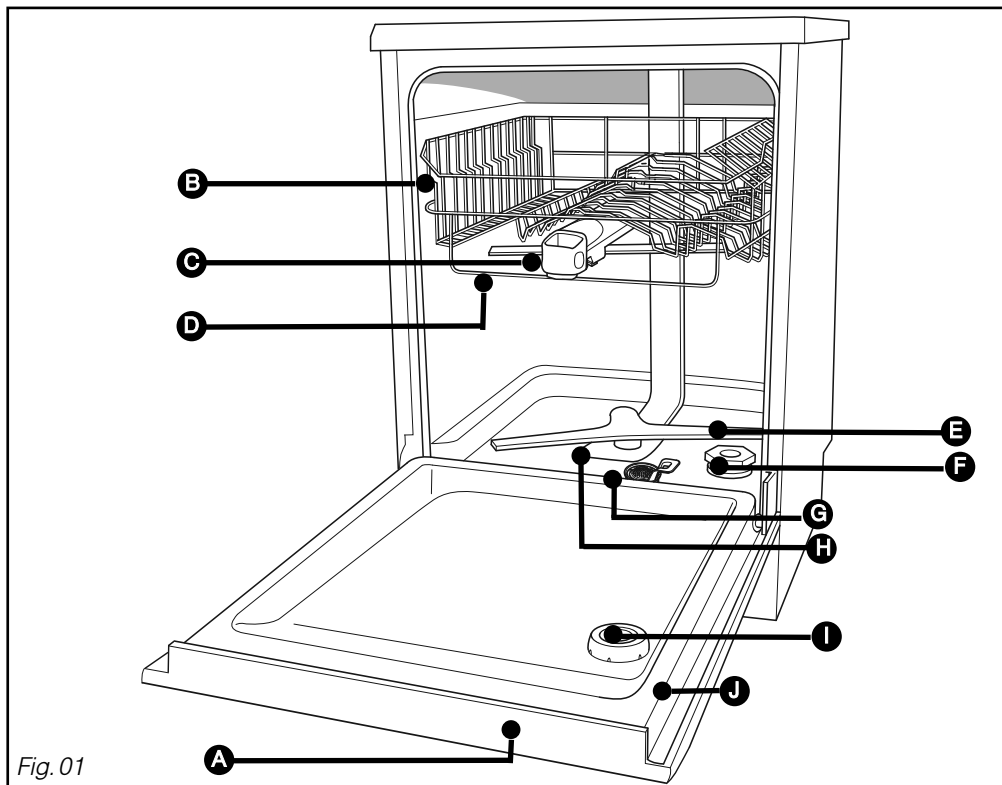

Fig. 01

**A** Vezérlő panel

**B** Felső kosár

**C** Mosogatószer adagoló

**D** Felakadás gátló

**E** Alsó vízpermetező kar

**F** Vízlágyító só tartály

**G** Szűrőkosár

**H** Fő szűrőtálca

**I** Öblítőszer adagoló

**J** Műszaki adattábla

**Figyelem:** Ez a leírás többféle típushoz készült, ezért előfordulhat, hogy lehetnek apróbb eltérések az itt leírtak és az Ön mosogatógépe között.

## • A KEZELŐPANEL BEMUTATÁSA

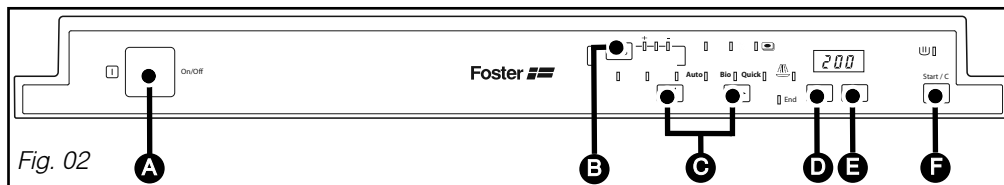

### **A** On/ Off :

Nyomja meg ezt a gombot a készülék bekapcsolásához: a kijelző világít

### **B** DCS : “Dirt Control System”

Bekapcsolja ezt a programot. Ez a különleges megoldás, csak 3 különböző programhoz használható, de széles lehetőségeket biztosít az edények szennyezettségének megfelelően. (Lásd /10 fejezet mosogatási programok.)

### **C** Program választás

A nyomogombok megnyomásával választhatja ki a megfelelő programot.

### **D** Beállítások

Beállítja a víz lágyágát.

(Lásd /5 fejezet mosogatószerek és a vízlágyító beállítása.

- Bekapcsolja vagy kikapcsolja a vízlágyítót, öblítőszer vagy „4:1” mosogatószer használatához (a vízlágyító beállításainak megfelelően.) lásd a következő oldalakon.

- A hangjelzés bekapcsolása (Lásd /11 fejezet programozás)

### **E** Időzített program bekapcsolása

Nyomja meg ezt a gombot az 1 – 12 órás időzített program bekapcsolásához.

### **F** Start / C :

Briefly press this button to Nyomja meg ezt a gombot a program elindításához. Ha hibát követett el és törölni szeretné a már elindított programot, tartsa nyomva ezt a gombot 3 másodpercig.

## Világítások

### Só

Ha világít, azt jelzi nincs elegendő vízlágyító.

### Öblítőszer

Ha világít, azt jelzi nincs elegendő öblítőszer.

### Mosogatószer

Ha ez a lámpa világít, azt jelzi, hogy az adagoló „2,3 vagy 4 in 1” tablettás használatra van beállítva.

### Programfutás

Működésjelző lámpa, program közben

### **End : Befejezés**

Befejezés (program vége) jelző lámpa.



Figyelem : A rövid hangjelzés (beep) azt jelzi, hogy a gomb be lett nyomva és aktív, kivétel az “On/Off” Be/ki gomb. (Lásd 10/ fejezet mosogatási programok).

**Fontos:**

**A tökéletes mosogatási eredmény és a megfelelő szárítás érdekében, foltok nélkül mindig használjon megfelelő vízlágyítót.**

**A VÍZ KEMÉNYSÉGE**

• Vízkő: az esővíz a talajba kerülve, különböző ásványi anyagokkal telítődik. Egyes ásványi anyagok vízkő formájában lerakódnak, melyek károsíthatják a mosogatógépet, csökkentik a mosóhatást és foltokat eredményezhetnek az edényeken.

A víz minél több lerakódást tartalmaz, azt „kemény” víznek hívják.

Mindig a víz keménységének legmegfelelőbb vízlágyítót használjon.

Hogyan válasszunk a többféle vízlágyító közül:

**A tökéletes eredményhez javasolt az alábbi kombinációk használata:**

- ① **MOSOGATÓSZEREK** a tökéletes mosogatáshoz (por, folyékony vagy tableta formájában.)
- ② **VÍZLÁGYÍTÓ SÓ** lehetővé teszi a mosogatógép vízlágyító berendezésének megfelelő működését.
- ③ **ÖBLÍTŐSZER** hasznos a szárításhoz, vízcseppek lerakódása nélkül.



**Fontos: Soha ne használjon, túlságosan habzó mosószereket.**

**A megfelelő használathoz < 35°F vízkeménység alatt többfunkciós mosogatószer** esetén, folyékony öblítő és vízlágyító só nem szükséges.

„2 : 1” **tableta** tartalmaz mosogatószert, öblítőt vagy vízlágyító anyagot.

„3 : 1” **tableta** tartalmaz mosogatószert, öblítőt és vízlágyító anyagot.

„4 : 1” **tableta** ezen kívül tartalmaz a poharak tisztítását elősegítő anyagokat és/vagy a nemesacél korrózióját gátló anyagokat.



**Fontos: Mindig kövesse a többfunkciós tabletták javaslatait, melyek azok dobozán találhatóak.**



**Megjegyzés: Lépjen kapcsolatba a mosogatószer gyártójával, ha az edények a program végén túl nedvesek vagy foltosak maradnak.**

## • A VÍZ KEMÉNYSÉGÉNEK MÉRÉSE ÉS A MEGFELELŐ VÍZLÁGYÍTÓ: HAGYOMÁNYOS VAGY TÖBBCÉLÚ KIVÁLASZTÁSA

Mindenek előtt, egy egyszerű művelet, így Ön is ellenőrizheti a vízkőtartalmat a teszt szalag segítségével, melyet a mosogatógéphez adunk vagy forduljon a helyi vízszolgáltatóhoz információért.

- Nyissa ki a csapot és hagyja folyni a vizet néhány percig.
- Töltsön meg egy poharat vízzel.
- Helyezze bele a teszt szalagot 3 másodpercre.
- Várjon egy percet, rázza meg a szalagot és nézze meg a színárnyalat szerint a víz keménységét.

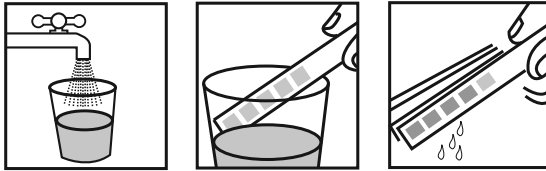

### • VÍZKEMÉNYSÉG TÁBLÁZAT

Teszt szalag						
Keménység	0-10°F	10-25°F	25-40°F	40-55°F	55-70°F	> 70°F
Víz	Lágy	Enyhén kemény	Enyhén kemény	Kemény	Kemény	Nagyon Kemény
Lágyítás vízlágyító só	Javasolt	Hagyományos mosogatószerekhez szükséges	Hagyományos mosogatószerekhez szükséges	Szükséges	Szükséges	Szükséges

#### Hagyományos mosogatószerek használata ①

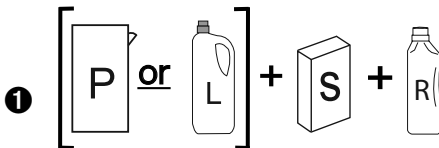

vagy ② **tabletta használata**

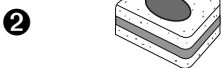

#### Kizárólag hagyományos mosogatószerek használata ①

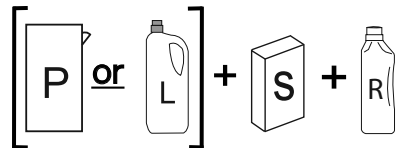

#### ① Hagományos mosogatószerek:

P: mosogató porok vagy L: folyékony mosogatók + S: vízlágyító só + R: öblítőszer

#### ② Többcélú mosogatószerek: „3:1” többfunkciós tabletták

## • HAGYOMÁNYOS MOSOGATÓSZEREKHEZ

**Ezekhez a mosogatószerekhez a készüléket be kell állítani.**

### Végezze el a kezelőpanelen a vízlágyító beállításait.

- Lépjen be a beállítás üzemmódba úgy, hogy a „Set” gombot nyomva tartja addig, amíg egy dupla (hosszú beep) hangjelzés hallható.

- A kijelzőn a „SET” felirat látható, mely jelzi, hogy a beállítás menüben van.

- A nyílak segítségével beállíthatja a vízkeménységnek megfelelő fokozatot. A kijelzőn láthatók a beállítások c0, c1, c2...stb. A kiválasztott beállítás 10 másodperc után automatikusan tárolódik, ha nem nyomja meg újra a „Set” gombot.



	Testing strip	□ □ □ □ □	■ □ □ □ □	■ ■ □ □ □	■ ■ ■ □ □	■ ■ ■ ■ □	■ ■ ■ ■ ■
	Hardness	0-10°F	10-25°F	25-40°F	40-55°F	55-70°F	> 70°F
Beállítás	Hagyományos mosogatószer	c0	c1	c2	c3	c4	c5

Gyári beállítás: c3



**Fontos: Nagyon fontos a vízlágyító helyes beállítása.**

- Ha a beállítás túl alacsony, vízkő lerakódás lehetséges.

- Ha a beállítás túl magas, a poharak foltosak maradhatnak.

**Ha elköltözne, újra be kell állítani a vízlágyítót.**

### Hagyományos tabletták

Helyezze be a nem többfunkciós tablettát a külső tároló rekeszbe (Fig 04) vagy a legmegfelelőbb hatás eléréséhez, húzza ki a rekeszt és helyezze ide a tablettát. (Fig 05)

### Por vagy folyékony mosogatószer adagolása (Fig 03)

Az enyhén szennyezett edényekhez töltsé a mosogatószert az adagolóba a minimum jelölésig, szennyezett edényekhez a maximum jelölésig. Nagyon szennyezett edényekhez vagy előmosogatóshoz javasolt 5 g (egy teáskanál) mosogatószer hozzáadása a programtáblázatnak megfelelően.



**Fontos: Tárolja ezeket az anyagokat száraz, kisgyermek számára nem elérhető helyen. Csak a mosogatógépekhez használatos mosogatószereket használjon.**

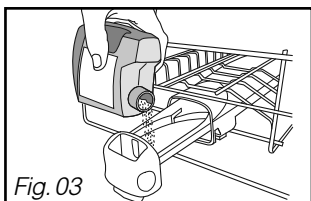

Fig. 03

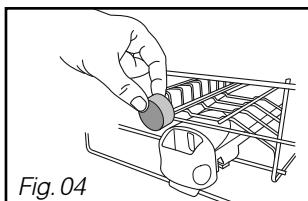

Fig. 04

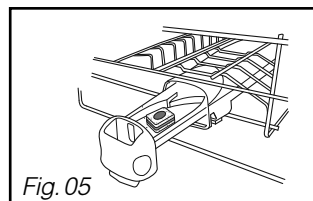

Fig. 05

## • TÖBBFUNKCIÓS MOSOGATÓSZEREKHEZ

A készülék speciális beállítást igényel, ha többfunkciós tablettát használ és a vízkeménység < 25 °F.

**Figyelem:** A megfelelő hatékonyság érdekében, az ön készülékében a „4-1” tabletták használatához két lehetséges beállítás tartozik a „Set” menüben.

„Extra száraz” fokozza a száríthatást attól függően, ha „2-1” 3”-1 vagy „4-1” típusú többfunkciós tablettát használ.

„Ragyogóan tiszta” lehetővé teszi az edényzet ragyogását a többfunkciós tablettá típusának megfelelően.

### • Végezze el a vízlágyító beállításait a kezelő panelen:

- Lépjen be a beállításokhoz a “Set” gomb nyomvatartásával addig, míg a dupla hangjelzés (hosszú beep) hallható.

- A kijelzőn a “SET” felirat látható, ami jelzi, hogy a beállítás menüben van.



- A többfunkciós tabletták használatához a c0 vagy c1, beállítás szükséges a vízkeménységtől függően. A nyílak megnyomásával választhatja ki a kívánt beállítást.



### • Végezze el a beállításokat, ha szükséges

**Extra száraz** „4-in-1” a világítás folyamatos.

**Ragyogóan tiszta** „4-in-1” a lámpa villog.

A kiválasztott beállítás 10 másodperc után automatikusan tárolódik.

	Testing strip		
	Hardness	0-10°F	10-25°F
	Többfunkciós tabletták „Extra száraz”		
	Többfunkciós tabletták „Ragyogóan tiszta”		

Gyári beállítás: c3

: folyamatos világítás : villogás

**Fontos:** A többfunkciós tabletták beállításai lehetővé teszik, az öblítőszer és sóhiány kijelzők kikapcsolását, de csak c0 és „4-in-1” esetén.

### A többfunkciós tabletták adagolása:

A könnyebb használat érdekében, a rekesz a felső fiók elején található; ez kompatibilis minden tablettához, mely ehhez a készülékhez ajánlott.

### A tablettá behelyezése:

A külső rekeszben (Fig 04 az előző oldalon) vagy a megfelelőbb hatékonyság érdekében húzza ki a rekeszt és helyezze bele a tablettát. (Fig 05 az előző oldalon)

- Járja vissza a rekeszt.

## A vízlágyító só betöltése (Fig 06)

**⚠ Fontos:**  
Csak a mosogatógépekhez megfelelő vízlágyító sót használjon. Ne használjon ipar sót és étkezési sót; mert ezek károsíthatják a készülék vízlágyító berendezését.

- A** Csavarja le a tartály fedelét.
- B** Töltsön a tartályba a mosogatógéphez megfelelő vízlágyító sót.
- C** Egy kancsó segítségével töltsé teljesen tele a tartályt vízzel.

### • Vízlágyító só kijelző



Ez a lámpa jelzi, ha vízlágyító adagolására van szükség. Ha megtöltötte a tartályt sóval, a lámpa addig világít még a só teljesen feloldódik, általában egy mosogatási ciklus után (vagy ha például a tartály nincs teljesen tele)

Ez a jelzés kikapcsolható, a „többfunkciós tabletták” használata c. fejezetben található beállítási táblázat szerint.

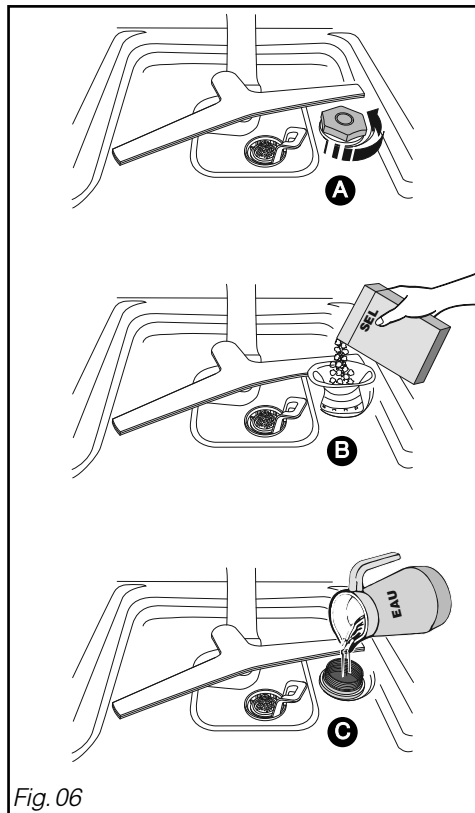

Fig. 06

**⚠ Fontos:**  
Ha a tartály feltöltése közben a só túltöltés miatt kiszóródna, lehetséges oxidáció kialakulása a gép belsejében, ezért javasolt a sókristályok eltávolítása és egy öblítő program elindítása.

• **Az öblítőszer (Fig. 07)**

**!** **Fontos:**  
**Használjon speciális öblítőszer; ez száraz és ragyogó edényeket biztosít majd.**

**A B** Mielőtt a készüléket bekapcsolja, töltsse fel az öblítőszer adagolót még az eléri a szükséges szintet.

Változtasson a beállításokon ha szükséges, az alapbeállítás 2. Ha nem csepmentes száradást vagy foltokat tapasztal, több mosogatási ciklus után is, állítsa a szabályzót (Fig. 07 **C** a 3-as jelölésre.)

• **Az öblítőszer adagolás ellenőrzése**  
 ✨ :

A jelzés világít, ha utántöltésre van szükség. Ez kikapcsolható, lásd a „multifunkciós tabletták” beállításainak táblázatában.

**!** **Fontos:**  
**Ha az öblítőszer a betöltés közben kifolyna az ajtóra, törölje le szivacs segítségével, hogy elkerülje a habzást.**

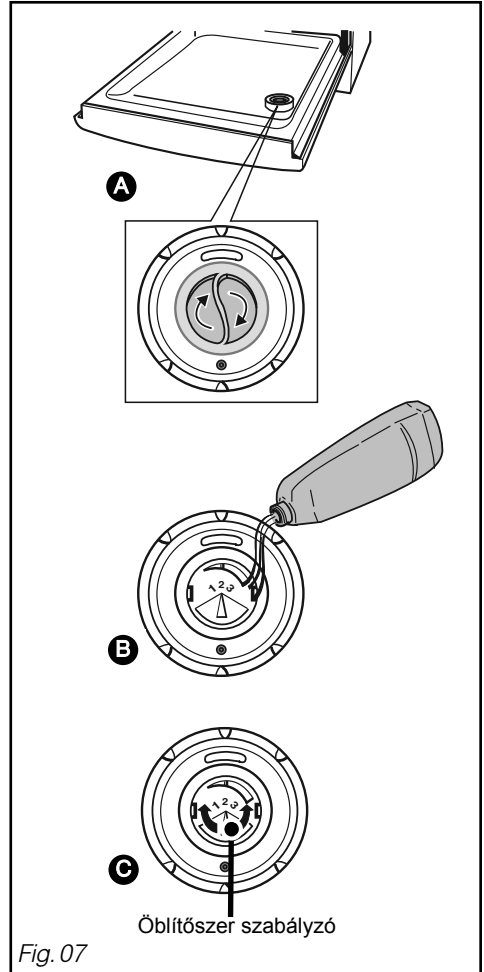



### **Nagyon Fontos:**

*Az alábbi eszközök, melyek nem moshatók mosogatógépben.*

- Fa vágódeszkák
- Nemesacél vagy műanyag alátétek, tálcák, melyek nem hőállóak,
- Réz edények,
- Ragasztott edények és étkezészetek
- Antik vagy kézi festésű porcelánok.

*Ha edényeket, poharakat vagy étkezészetet vásárol, ellenőrizze, hogy azok mosogatógépben is moshatók.*

## • AZ ALSÓ KOSÁR

Úgy helyezze be az edényeket és az étkezészetet, hogy a víznek szabad áramlása legyen és a vízpermet mindenhol elérje azokat.

A nagyobb átmérőjű edényeket és lábasokat az oldalakon helyezze el.

Ne tegye egymás mellé a lapos és a mély tányérokat (Fig. 08) A felhajtható tartók lehetővé teszik a nagyobb tányérok kényelmes elhelyezését. (Fig. 09) (azok típusától függően)



### **Javaslat:**

*Ha vissza helyezi az alsó kosarat, győződjön meg róla, hogy semmi nem akadályozza az elakadás gátlót a felső kosáron, ami blokkolhatja a rotort.*

### **Az étkezészetek kivétele:**

*Mindenek előtt ürítse ki az alsó kosarat, hogy megakadályozza, hogy a felső kosárból valami az alsó edényekre essen.*

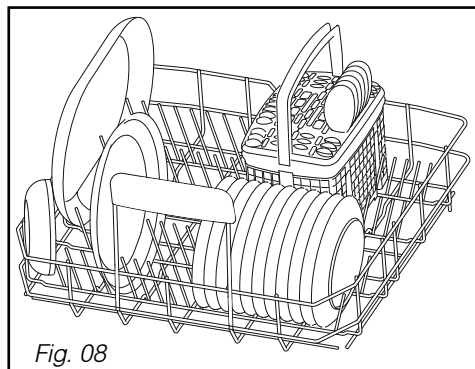

Fig. 08

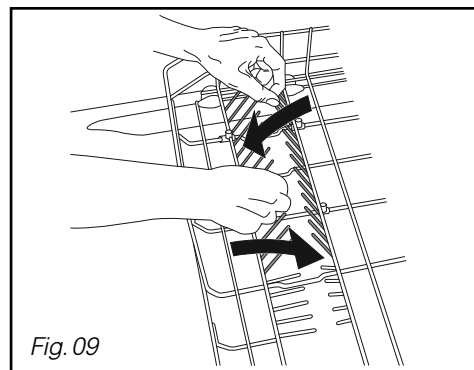

Fig. 09

## • A FELSŐ KOSÁR

Ez a kosár kifejezetten az alábbi edények elhelyezésére lett kialakítva: poharak, csészék, bögrék, kis salátás tányérok, tálak, ...stb.

Helyezze el az edényeket helytakarékos módon ( poharak elrendezése, csészék és csészealjok,...stb.) Elhelyezhet csészéket a kivethető tartozék helyére is. (Fig. 10)



### **Javaslat:**

**A poharakat, csészéket és tálakat lefelé fordítva kell elhelyezni.**

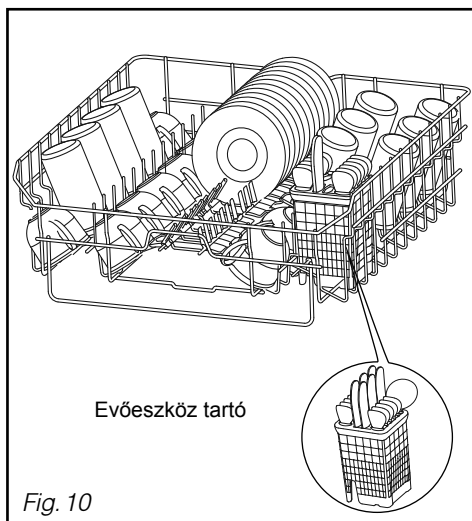

Fig. 10

### **A felső kosár magasságának**

#### **beállítása:** (a típustól függően)

Ha az alsó kosárba nagyobb edények kerültek, a felső kosarat magas pozícióba kell állítani.

Ez teljesen megtöltött kosárral is lehetséges (Fig. 11)

#### ① **MAGAS POZÍCIÓ beállítása:**

Fogja meg könnyedén a kosarat mindkét oldalon.

#### ② **ALACSONY POZÍCIÓ beállítása:**

Fogja meg gyengéden a kosarat mindkét oldalon, oldja a rögzítést és engedje le alacsonyabb állásba.

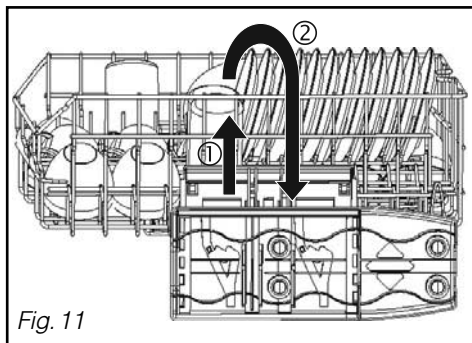

Fig. 11



### **Fontos:**

**Ellenőrizze, hogy a sínek, mindkét oldalon egyforma magasságban vannak és a kosár vízszintes.**

## • AZ EVŐESZKÖZ TARTÓ

**Az evőeszköztartó mozgathatósága lehetővé teszi a többcélú berakodást.**

Ez bárhova elhelyezhető az alsó kosárban. Ezért a mennyiség függvényében többféle módon elhelyezheti az edényeket. (Fig. 12)

Ha az edényei és az evőeszközök túl magasak, állítsa a felső kosarat magasabb pozícióba (ennek állíthatósága egyes típusoknál eltérő lehet.)

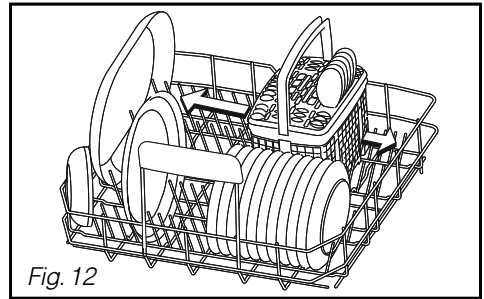

Fig. 12

**A mozgatható rácsozat lehetővé teszi az evőeszközök rendszerezését. (Fig. 13).**

Az optimális mosogathoz, használja ezeket a kosarakat.

Az evőeszközöket a végével lefelé kell elhelyezni.

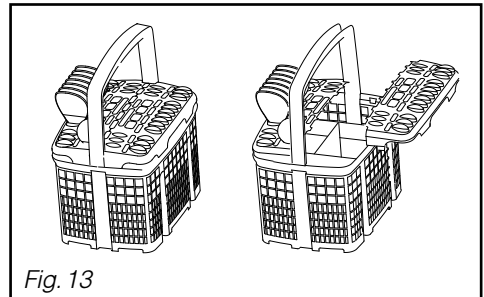

Fig. 13



### **Fontos:**

**Biztonsági okokból javasoljuk, hogy a késeket a hegyes végével lefelé helyezze az eszköztartóba. (a sérülések elkerülése érdekében)**  
**A hosszabb pengével rendelkező késeket és egyéb hasonló eszközöket fektetve kell elhelyezni az alsó kosárban.**

**Ne helyezzen agancsos véggel rendelkező eszközöket a mosogatógépbe.**

**Az ezüst evőeszközöket különítse el a rácsozat használatával.**

***Túlfolyás gátló rendszer***

Ez a rendszer automatikusan működésbe hozza a pumpát, ha a vízszint a gép belsejében abnormális szintre emelkedne.

***Szivárgás gátló rendszer***

A rendszer elzárja a vízcsatlakozást, ha a készülék alján szivárgás észlelhető.





***Teljes biztonság***

A vízcsatlakozó cső fel van szerelve egy biztonsági rendszerrel, mely a csapnál lezárja a vizet, ha az szivárogná.

***Ha rendellenesség történne***

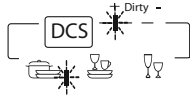
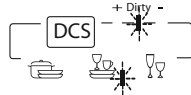
A befejezést jelző lámpa gyorsan villog. A kijelző mutatja a rendellenesség okát jelző kódot, lásd a táblázatban az 53. oldalon.

## • PROGRAM TÁBLA

<b>Az eszközök típusa:</b> - porcelán, lábas, étkezészet, poharak ...stb.	ellenálló	vegyes	finom
<b>Mennyiség, típus és szennyezettségi fok</b>	<b>erősen szennyezett</b> nagy edények és lábasok, ráégett szennyeződéssel, zsír, mártások...stb.	<b>normál szennyezett</b> normál mennyiségű ragacsos, zsíros szennyeződés	<b>poharak és porcelánok</b> kis mennyiségű nem túl ragacsos szennyeződés
			
<b>Programok</b>	<b>Intenzív</b> 	<b>Normal</b> 	<b>Poharak</b> 
<b>Program sorozat</b>	Forró - előmosás	Előmosás	
	Mosás 70 °C	Mosás 60 °C	Mosás 45 °C
	Öblítés	Öblítés	Öblítés
	Melegvízes öblítés	Melegvízes öblítés	Melegvízes öblítés
<b>Csak tájékoztató jelleggel:</b>	Kondenzációs szárítás	Kondenzációs szárítás	Kondenzációs szárítás
<b>Időtartam: perc</b>	125' - 145'	90' - 120'	85' - 105'
<b>Vízfogyasztás: liter</b>	17 - 19	17 - 19	14
<b>Energiafogyasztás: (kWh)</b>	1,7 - 1,8	1,4 - 1,5	1,0

Az itt megadott értékek:

- normál használat esetén elkülönített mosogatószerrel (mosogató, vízlágyító só, öblítő).

- csak multifunkciós mosogatószerrel használatával

Ez nagyban függ, a mennyiségtől, a víz hőmérséklettől, a vízlágyító beállításától és az öblítő adagolásától valamint a hálózati feszültségtől.

vegyes	vegyes	vegyes	vegyes
<p><b>automatikus szennyezettség felismerés.</b>            optimalizált mosogatóhatás és energiatakarékos üzemmód</p>	<p><b>normál szennyezett</b>            mosogató alacsony hőmérsékleten, környezetbarát, kímélő mosogató - kompakt enzimes mosogatószerekkel.</p>	<p><b>nagyon rövid 30 perces mosogató</b>            kimondottan kis mennyiségekhez, napi használatra, nem túl zsíros edényekhez</p>	<p><b>nagyon rövid ciklus</b>            (mosogatószerek nélkül) öblítéshez és átgőzöléshez előkészítés későbbi mosogatóhoz</p>
<b>Auto</b>	<b>Bio</b>	<b>Quick</b>	áztatás 
Előmosás			Hideg-Előmosás
Mosás 55/60 °C	Mosás 50 °C	Mosás 45 °C	
Öblítés	Öblítés	Öblítés	
Melegvízes öblítés	Melegvízes öblítés	Melegvízes öblítés 60 °C	
Kondenzációs szárítás	Kondenzációs szárítás	Kondenzációs szárítás	
90' - 130' 17 - 21 1,3 - 1,5	140' 14 1,05	30' 11- 0,8	15' 4,5 0,02

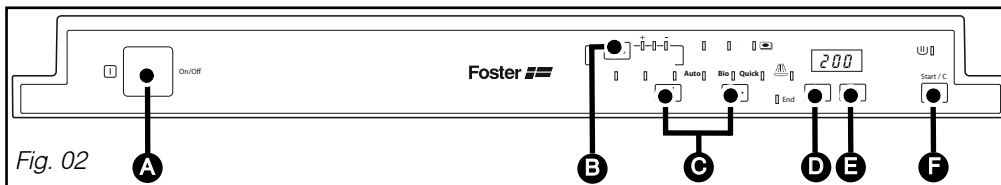

Fig. 02



### Hasznos tanács:

Használja a program táblázatot az előző oldalon, a megfelelő program kiválasztásához, mely függ az edények típusától, mennyiségétől és a szennyezettség mértékétől.

### Azonnali program indítás

Nyomja meg a Be/Ki kapcsoló gombot **A** a bekapcsoláshoz, majd a nyílak segítségével válassza ki a megfelelő programot.

- Ha a program ki lett választva, a megfelelő lámpa világít.

Nyomja meg a **Start/C** gombot **F**, a működésjelző lámpa világít. Zárja be az ajtót, majd a program elindul.

**Egy rövid hangjelzés (beep) jelzi, a program kiválasztását, kivétel a Be/Ki kapcsoló gombnál.**

Program hossz

2:20

Hátralévő idő

1:15

Program vége

End

### Késleltetett program indítás

Állítsa be a programindítás idejét 1 - 12 óra között, nyomja meg, majd tartsa nyomva a „**késleltetett indítás**” **E** gombot, majd a kiválasztott idő után nyomja meg a tároláshoz a „**Start/C**” gombot. A kijelzőn az idő visszaszámol a program indításig.

Késleltett indítás

2H

Hátralévő idő

2:20

Program hossz

1:15

Program vége

End

### Program törlése

Nyomja meg a „Start/C” **F** gombot rövid ideig.

### A készülék leállítása

Ha a program befejeződött nyomja meg az On/Off gombot **A**

### A hangjelzés beállítása

A beállítás lehetővé teszi a hangjelzés be és kikapcsolását a program végén.

- Nyomja meg a „Set” gombot a menübe való belépéshez, amíg nem hall egy hosszú hangjelzést.

Állítsa be a kívánt beállítást a „késleltetett indítás” **B** gomb megnyomásával:

- **Hangjelzés bekapcsolva:** hangjelzés hallható és az „End” lámpa világít. A kijelzőn **BIP** felirat látható.

- **Hangjelzés kikapcsolva:** nem hallható hangjelzés és az „End” lámpa nem világít.

A beállítások kb.10 másodperc elteltével kerülnek tárolásra.

## • L'OPTION “DCS” DIRT SYSTEM CONTROL **B**

Ez az opció minden << Intenzív >> << Normál >> << Poharak >> programhoz használható.

Nyomja meg a **DCS** gombot a szennyezettségi szint beállításához:

- Erősen szennyezett (+) vagy szennyezett „Intenzív”

- Erősen szennyezett (+) vagy kevésbé szennyezett „Normál”

- Szennyezett vagy kevésbé szennyezett (-) „Poharak” programokhoz.

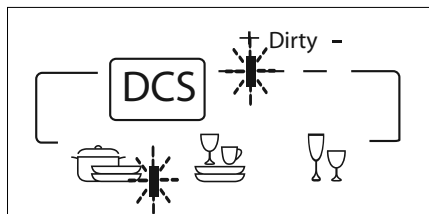

## • A SZŰRŐ TISZTÍTÁSA

A szűrőrendszer többféle részegységből áll:

- A** - hulladék szűrő
- B** - nagy fő szűrőtálca
- C** - mikro szűrő

A szűrők a készülék középső részén találhatók és a megfelelő mosogatási eredmény érdekében rendszeres tisztítást igényelnek.

### A művelet elvégzése:

- ① Mielőtt eltávolítja a szűrőt, távolítsa el minden hulladékot a nagy szűrőből **B** egy szivaccsal, hogy a hulladékok ne akadályozzák a vízpermetező karokat. Vegye ki a rotort ahogy azt a (Fig. 14) ábra mutatja.
- ② Lazítsa meg a szűrőt egy negyed fordulattal, majd vegye ki azt. **A**
- ③ Vegye ki a fő szűrőt. **B**
- ④ Vegye ki a mikro szűrőt. **C**
- ⑤ Gondosan tisztítsa meg a szűrőket **A**, **B** és **C** folyó víz alatt. (Fig. 15)

### Visszahelyezés:

Végezze el a fenti műveleteket fordított sorrendben **C**, **B** és **A**

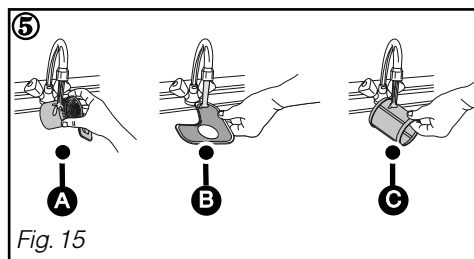
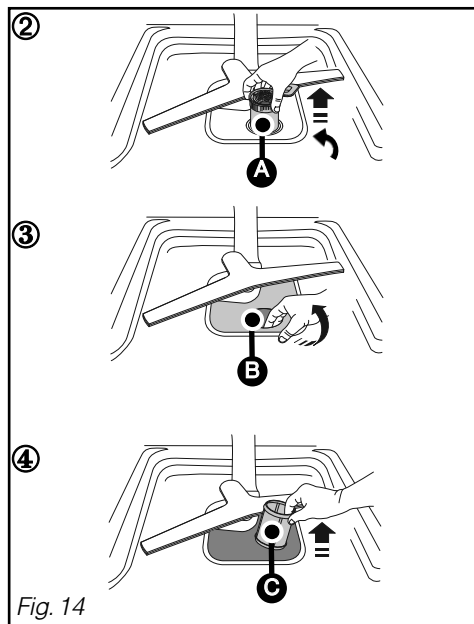
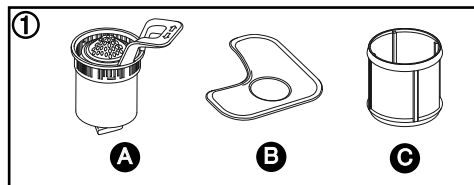

### Fontos:

A hulladék szűrő visszahelyezése után,  
**A** ne feledje el annak megfelelő rögzítését egy negyed fordulattal.

**Időszakosan:**

Ajánlott 3-4 havonta mindent eltávolítani a készülékből és lefutatni a speciális karbantartási programot, úgy, hogy a készülékben semmi ne legyen. Ehhez használja a kereskedelemben kapható speciális mosogatógép tisztítószeret.

**Fontos:**

*Ezek a tisztítószer ne legyenek gyermekek számára elérhető helyen.*

**Hosszabb leállítás**

Tisztítsa meg a mosogatógépet mindenhol, majd húzza ki a csatlakozót az elektromos hálózatról és zárja el a vízcsapot. Óvja a mosogatógépet a hidegtől.

**Hasznos tanács:**

*Ne használjon súroló szereket, fém szivacsot és alkoholos vagy higító hatású anyagokat a tisztításhoz.*

Ha elköltözne, indítson el egy öblítő programot, hogy a mozgatás közben a víz nehogy kifollyon.

**A készülék karbantartása**

A készülék megfelelő karbantartásához, ajánljuk a **Clearit** háztartási tisztítószeret.



**Professional expertise for the general public**

A Clearit kitűnő és professzionális tisztítószeret kínál háztartási gépei mindennapi karbantartásához és tisztításához.

Ezek általában megtalálhatók a nagyobb kereskedelmi láncokban és a szakkereskedésekben.

## • A HIBÁK ÖSSZEGRZÉSE

<b>d01:</b> vízcsatlakozás hiba (csap)	<b>d07:</b> lefolyó szivárgás hiba
<b>d02:</b> lefolyó vízvezetés hiba	<b>d08:</b> vízpermetezés hiba
<b>d03:</b> fűtés hiba	<b>d11:</b> nyomás szenzor hiba
<b>d04:</b> hőmérséklet hiba	<b>d12:</b> feltöltés hiba (vízadagoló rendszer)
<b>d05:</b> hiba - motor alulterhelés	<b>d13:</b> túlmelegedés hiba
<b>d06:</b> hiba - motor túlterhelés	<b>d14:</b> : beüzemelési hiba (nem megfelelő víz-ellátás vagy vízvezetés)



### Tip:

Ha a hibák valamelyike bekövetkezne és szakembert kell hívni, ne felejtse megmondani a hiba kódját, ez segít a hiba gyors kijavításában.

## • MIELŐTT A SZERVÍZT HÍVJA

<b>Hiba</b>	<b>Lehetséges ok</b>	<b>Mit tegyünk?</b>
Az ajtó hirtelen leesik a kinyitáskor. (beépíthető változat)	Az ajtó tartó rugók, nincsenek megfelelően beállítva és nem bírják el az ajtó panel súlyát.	Állítsa be megfelelően a rugókat, húzza meg a két csavart az alsó lábazatnál.
Az ajtó nem áll vízszintesen a kinyitáskor vagy nem záródik könnyedén. (beépíthető változat)	- A rugók túl erősen vannak beállítva.  - Nincs felszerelve ajtófront.	- Lazítsa meg a két rugót a készülék alsó lábazatánál.  - Szereljen fel megfelelő ajtó burkolatot és állítsa be a rugókat.
Az ajtó nem záródik megfelelően.	- A készülék nem stabil. - Az ajtó nincs megfelelően középre állítva.	- Állítsa be a lábakat. - Állítsa be a vízszintet a hátsó lábakkal.
A felső kosár nem áll meg a felső pozícióban.	A kosár túl gyorsan lett felfelé mozgatva.	Figyeljen jobban (lásd az utasításokat) előbb az egyik oldalon, majd a másikon.
Kisebb szivárgás a készülék alatt. (mozgassa a készüléket, hogy meghatározza a szivárgás helyét.)	- Szivárgás a csapnál. - Szivárgás a készülék alatt (lásd a hibatáblázatot d7 kód).	- Ellenőrizze a tömítéseket, esetleg cserélje ki azokat. - Zárja el a vizet és hívjon szerelőt.
Kisebb szivárgás az ajtónál.	- A készülék nem stabil. - Az ajtó nincs megfelelően középre állítva.	- Állítsa be a lábakat. - Állítsa be a vízszintet a hátsó lábakkal.

## • A VISSZAJELZŐ LÁMPÁK

<b>Hiba</b>	<b>Lehetséges ok</b>	<b>Mit tegyünk?</b>
A sóhiány jelző nem alszik ki.	Nincs só a tartályban, vagy még nem oldódott fel a megfelelő mennyiség.	- Töltse újra a tartályt, majd várjon meg egy mosogatási ciklust. Ha a víz lágy, nincs szükség a sóra, a lámpa folyamatosan világít.
A lámpák folyamatosan világítanak, egyik a másik után.  A lámpa villog és a program nem indul.	- Rossz program.  A program kapcsoló rosszul van beállítva (két pozíció között).	-Törölje a programot a START gomb nyomva tartásával (3 mp.) majd programozza újra.  - Állítsa be megfelelően a program választó kapcsolót.

## • A PROGRAMKIJELEZŐVEL KAPCSOLATOS HIBÁK

<b>Hiba</b>	<b>Lehetséges ok</b>	<b>Mit tegyünk?</b>
A ciklus túl hosszú ideig tart.	Az energiatakarékos programok hosszabb ideig tartanak, mert az öblítés és szárítás hosszabb ideig tart, kompenzálva ezzel az alacsonyabb mosogatási és szárítási hőmérsékletet.	- Használja ezt a programot például este, amikor nem feltétlen fontos a program gyors befejezése.
A készülék lecsapja a biztosítékot.	- Nem megfelelő a biztosíték (A) vagy egyszerre túl sok készülék üzemel. - Belső elektromos hiba	- Ellenőrizze a biztosítékot, min. 10 A vagy a csatlakoztatott készülékek számát. - Hívjon szakembert.
A készülék nem indul.	- Nincs áram a konektorban. - A csap zárva van (d01 kód)  - Programválasztási hiba  - A Start gomb túl hosszú ideig volt benyomva. (>2")  - A készülék biztonsági módban van (szivárgás ellen) (d07 kód)	- Ellenőrizze a konektort és a biztosítékot. - Ellenőrizze, hogy a csap nyitva van. - Ellenőrizze a vízhálózatot.  - Törölje a programot, nyomja meg a Start gombot legalább 3 másodpercre, majd programozza újra. - Nyomja meg egyszer a Start gombot röviden. - Hívjon szakembert.

<b>Hiba</b>	<b>Lehetséges ok</b>	<b>Mit tegyünk?</b>
A készülék nem indul újra.	Az ajtó ki lett nyitva a ciklus közben.	Várja meg a késleltetett indítást (a készülék automatikusan indul)
A készülékből a víz nem folyik le (lásd hiba táblázat d02 kód)	- A fedél nem lett eltávolítva a szifon csőcsatlakozásánál. - A vízvezető cső eldugult.  - A szűrők el vannak tömődve.  - A pumpa blokkolva van.	- Távolítsa el a fedelet. - Ellenőrizze a lefolyócsövet a mosogatógép mögött. - Távolítsa el és tisztítsa meg a szűrőket. - Futassa az öblítő programot. Ha a hiba még fennáll hívjon szakembert.
A készülék nem működik, lásd a hiba táblázatot 14.	- nem megfelelő vízvezető rendszer: a szifon túl alacsony, vagy a cső össze van nyomva. - szifon: az újabb feltöltés előtt a készülék mindig kiüríti a vizet.	- tartsa be a vízvezetésre vonatkozó szabályokat és méreteket.

#### • KEDVEZŐTLEN MOSOGATÁSI EREDMÉNY

<b>Hiba</b>	<b>Lehetséges ok</b>	<b>Mit tegyünk?</b>
Ételmaradék és szennyeződés a poharakon.	- Nem megfelelő elhelyezés (érintkezés más nagyobb edényekkel) - A felső vízpermetező kar el van akadva az edényzettől.  - A szűrő el van tömődve vagy nincs megfelelően rögzítve.  - A mikroszűrő nincs visszahelyezve.  - Egy vagy több csatorna nem üzemel a vízpermetező karon.	- Rendezze el megfelelően a tárgyakat, használja az edénynek megfelelő tárolókat (lásd az utasításban) - Ellenőrizze, hogy a vízpermetező kar szabadon mozog. Állítsa a kosarat a felső állásba ha szükséges. - Ellenőrizze a szűrőket és azok megfelelő rögzítését. - Távolítson el minden szűrőt és mossal el azokat (meleg vízben) beleértve a mikroszűrőt is (legalább havonta) - Távolítsa el a vízpermetező kart, fordítsa el azt egy negyed fordulattal és mossa el folyóvízben (ne használjon semmilyen eszközt ami károsíthatja a nyílásokat) Helyezze vissza a kart.
Zsírlerakódás	- A mosogatószer adagoló üres, vagy nem megfelelő mosogatószer. - Nem megfelelő program (alacsony hőmérséklet, a programidő túl rövid.)	- Töltse fel az adagolót, használjon másik mosogatószert. - Válasszon magasabb hőmérsékletű programot.

• **KEDVEZŐTLEN MOSOGATÁSI EREDMÉNY**

Fehér foltok (állapítsa meg, hogy milyen)	<ul style="list-style-type: none"> <li>- Vízkő lerakódás (ecettel eltávolítható).</li> <li>- Sólerakódás (sós íz érezhető)</li> </ul>	<ul style="list-style-type: none"> <li>- Ellenőrizze, hogy van-e elegendő só a tartályban (ha a lámpa nem világít = OK).</li> <li>- Ellenőrizze a vízkeménységet és a vízlágyító beállításait. Állítson be magasabb szintet ha szükséges.</li> <li>- A víz túl kemény „4-1” tabletta használatkor, a mosogatószer nem tartalmaz vízlágyítót.</li> <li>- Ellenőrizze, hogy a só tartály fedele megfelelően zárva van.</li> </ul>
Fehér foltok (állapítsa meg, hogy milyen)	Az üvegek foltosak, mert a víz túl lágy (nem eltávolíthatók).	Ellenőrizze a víz keménységét és a vízlágyító beállításait. Bizonyos mosogatószerek tabletta formájában túl agresszívek a poharakhoz. (váltson mosogatószert vagy használjon kímélőbb anyagokat ha szükséges.)
Színes foltok (tea, vörösbors, kávé)	<ul style="list-style-type: none"> <li>Az edények nem megfelelően vannak elhelyezve.</li> <li>- A mosogatószer adagolás túl kevés, nem elegendő mosogatószer</li> <li>- A program hőmérséklet túl alacsony</li> <li>- Ha multifunkciós mosogatószert használ.</li> </ul>	<ul style="list-style-type: none"> <li>Allítsa a poharakat a vízpermet irányába.</li> <li>- Állítson magasabb adagolást, vagy használjon más mosogatószert.</li> <li>- Állítson be más programot magasabb hőmérséklettel.</li> <li>- Használja a „4-in-1” opciót (típustól függően)</li> </ul>
Csíkok vagy vízcseppek a poharakon.	<ul style="list-style-type: none"> <li>- Lakk vagy öblítőszer túladagolás.</li> <li>- Az öblítőszer lejárt vagy nem megfelelő.</li> <li>- Ha multifunkciós mosogatószert használ.</li> </ul>	<ul style="list-style-type: none"> <li>- Ellenőrizze a hibajelző lámpát és töltsze tele a tartályt. Állítsa az adagolót magasabb állásba ha szükséges.</li> <li>- Használjon más terméket (a jó öblítő könnyen oldódik és habzik a vízben)</li> <li>- Használja a „4-in-1” funkciót az előzetes szárítással (paraméterek a modelltől függően)</li> </ul>
Rászáradt foltok a poharakon.	- Ha multifunkciós mosogatószert használ.	- Használja a „4-in-1” funkciót az előzetes szárítással (paraméterek a modelltől függően)

## • KEDVEZŐTLEN MŰKÖDÉS

<b>Hiba</b>	<b>Lehetséges ok</b>	<b>Mit tegyünk?</b>
Állandó töltés	Lásd a hiba táblázatot (d12 kód) A lefolyócső túl alacsonyan van elhelyezve a készülékhez képest.	A lefolyócső leesett a csatlakozásról.
Túl sok hulladék a szűrőben a ciklus végén.	- A szűrők a vízelvezetőben el vannak tömődve a túl sok szennyeződéstől.	- Távolítsa el és tisztítsa meg a szűrőket. Távolítsa el a nagyobb szennyeződések a tálcáról mielőtt azt visszahelyezi.
Rozsdafoltok a nemesacélon.	- Az acél minősége nem alkalmas mosogatógépben való tisztításra (többnyire kések)	- Használjon „speciális mosogatógépben mosható” eszközöket. - Ellenőrizze, hogy a sőtartály fedele megfelelően zárva van.

## • KEDVEZŐTLEN SZÁRÍTÁSI EREDMÉNY

<b>Hiba</b>	<b>Lehetséges ok</b>	<b>Mit tegyünk?</b>
Túl sok vízcsepp a poharakon.	- Lakk vagy öblítőszer túladagolás. - Az adagolás nem megfelelő.  - Rendezze el az edényeket.	- Ellenőrizze a hibajelző lámpát és <u>töltse tele a tartályt</u> . - Ha a tartály nem üres kb. 60 mosóprogram után, hívjon szakembert.  - Helyezze el úgy a poharakat, hogy a víz lehetőleg minden irányból érhesse azokat. Hagyja nyitva az ajtót néhány percig.
Vízcseppek a műanyag edényeken.	Ez azt jelenti, hogy ezek az edények kevésbé hőállóak.	Lehetőség szerint helyezze ezeket a felső kosárba.
Nem megfelelő szárítás a rövid programokon.	A gyors programokon a szárítási hőmérséklet és az időtartam rövidebb, hogy a teljes program-idő is rövidebb lehessen.	Gondosan válassza ki a megfelelő gyorsprogramot. Hagyja nyitva az ajtót néhány percig.
Kondenzvíz képződés a belső falon.	A belső falakon előfordulhat kondenzvíz képződés, ha a készülék lehűlt. (ezt a zajszigetelés okozhatja.)	

## • HIBAJAVÍTÁS

A készülék javítását, csak a gyártó által javasolt szervíz vagy szakember végezheti. Ha a szervízt hívja, mindig mondja be a teljes modellt, típus és gyártási számot. Ezek a készülék ajtajának oldalán, az adattáblán találhatóak. (Fig. 16)

### **EREDETI ALKATRÉSZEK**

A javítás során mindig megfelelő és eredeti, gyári alkatrészeket használjon.

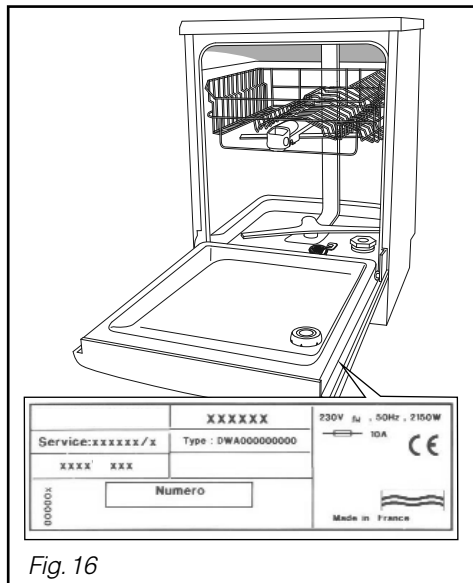

Fig. 16

**Részletek minden típusra**

- Mosogatási kapacitás \_\_\_\_\_ 12/13 standard teríték
- Az edények és a terítés elhelyezése \_\_\_\_\_ Fig. A-B\_C, a következő oldalon
- A következő oldalon a különböző elhelyezési módok láthatók, oldal polcok nélkül vagy pohár kiegészítővel, és 5 csésze/csészealj támasztékkal (4 - 12 csészealj és 1 - 2 csésze)
- A felső kosár elhelyezése \_\_\_\_\_ alsó pozíció
- Az öblítőszer adagoló beállítása \_\_\_\_\_ 3
- A vízlágyító berendezést be kell állítani az utasításoknak megfelelően lásd a „vízlágyító beállítása” fejezetben.

Részletesebb információért a szennyezettségi szintek tesztjének összehasonlításához, étkezéslet és evőeszköz típusok tekintetében forduljon azok gyártójához a teszt megkezdése előtt.

**EN50242 szabvány teszt**

- ajánlott program \_\_\_\_\_ „Bio”
- mosogatószer adagolása \_\_\_\_\_ 30 g mosogatószer B

**IEC 436/DIN 4490 szabvány teszt vegyes üzemmódra**

- ajánlott program \_\_\_\_\_ „Normal (DCS Dirty)”
- mosogatószer adagolása \_\_\_\_\_ 5+25 g mosogatószer B

**Megjegyzés:** Ha multifunkciós tablettát használ a tesztek elvégzésére:

- Ellenőrizze, hogy a vízlágyító a vízkeménységnek megfelelően van beállítva
- Húzza ki a mosogatószer adagolót és a tablettát helyezze a belső tároló rekeszbe.
- Válassza ki a „4/1” opciót a vezérlő panelen.

**A zajszint mérése az EN60704-2-3 szabványnak megfelelően:**

- Állítsa be megfelelően a lábamatot az ajtó panelhez.

