



**ÜZEMBEHELYEZÉSI
ÉS
HASZNÁLATI ÚTMUTATÓ**

TEPPANYAKI

7325 400

Tisztelt Vásárló,

Köszönjük megtisztelő bizalmát, hogy a FOSTER által gyártott terméket választotta.

A készülék megfelelő használatához, kérjük olvassa el figyelmesen az alábbi tájékoztatót, mely fontos információkat tartalmaz.

TARTALOM

BIZTONSÁG	3
Mielőtt a beszerelést megkezdene.....	3
A készülék használata	3
Biztonsági figyelmeztetések, hogy a készülék ne sérüljön.....	3
Biztonsági figyelmeztetések, a készülék működésére vonatkozóan.....	3
A KÉSZÜLÉK LEÍRÁSA.....	4
Műszaki felépítés.....	4
Kezelő gombok.. ..	4
A KÉSZÜLÉK ÜZEMBEHELYEZÉSE ÉS ELSŐ HASZNÁLATA	5
Használat előtt	5
Első használat.....	5
SÜTÉSI TANÁCSOK... ..	6
Példa a teljesítmény növelésére.....	6
KARBANTARTÁS ÉS TISZTÍTÁS.....	6
KÖRNYEZETVÉDELEM.....	6
BESZERELÉSI UTASÍTÁSOK.....	7
A tömítés elhelyezése	7
A főzőlap elhelyezése.....	7
ELEKTROMOS CSATLAKOZTATÁS	8

BIZTONSÁG

Mielőtt a beszerelést megkezdene

Csomagolja ki a készüléket.

A beépítést és az elektromos csatlakoztatást kizárólag megfelelően képzett szakember végezheti. A gyártó nem vállal semmilyen felelősséget a helytelen beépítésből vagy nem megfelelő elektromos csatlakoztatásból eredő károkért.

A készülék KIZÁRÓLAG konyhai munkalapban vagy ennek megfelelő bútorzatban használható.

KIZÁRÓLAG mindennapos háztartási használatra (ételkészítés), minden egyéb háztartási vagy ipari használat tilos.

Távolítsa el minden ragasztó és csomagoló anyagot.

Ne fordítsa meg a készüléket.

A főzőlap nem használható támasztéknak vagy munkalapnak.

A megfelelő BIZTONSÁG csak akkor garantálható, ha a főzőlap le van földelve és a készülék elektromos csatlakoztatása az előírásoknak megfelelően lett elvégezve.

NE használjon semmilyen hosszabbító kábelt az elektromos csatlakoztatáshoz.

A készülék használata

Mindig kapcsolja ki a készüléket használat után.

Mindig felügyelje az ételeket sütés közben, különösen zsiradékok és olaj használatakor, mert ezek fokozottan tűzveszélyesek.

Ügyeljen a forró felületre használat közben és után.

Győződjön meg arról, hogy az elektromos kábel és egyéb alkatrészek ne érintkezzenek a forró felületekkel.

Semmilyen mágneses tárgy (hitelkártya, floppy lemezek, számítógép) ne legyen a készülék közelében használat alatt.

A sütőedényeken kívül ne helyezzen más fémtárgyat a felületre. A kikapcsolás után még maradékhő van jelen, ezért az egyes tárgyak megolvadhatnak vagy meggyulladhatnak azok anyagától függően.

Soha ne takarja le a készüléket ronggyal vagy bármilyen más textíliával. Ezek könnyen felmelegedhetnek és tüzet okozhatnak.

Ezt a készüléket nem használhatják olyan személyek (beleértve a gyerekeket is) akik csökkent fizikai vagy mentális képességekkel rendelkeznek és nincs a közelben olyan személy, aki a biztonságukért felelősséget vállal valamint ismeri a készülék megfelelő használatát.

A gyerekeket figyelmeztetni kell, hogy ez a készülék nem gyerekjáték.

Figyelem: Ha a felület sérült kapcsolja ki a készüléket, mert áramütés veszélye állhat fent.

Fém tárgyakat (kést, villát, kanalat) ne helyezzen a forró felületre, mert azok könnyen átmelegedhetnek és sérülést okozhatnak.

Figyelmeztetés, hogy a készülék ne sérüljön

Ne helyezzen semmilyen gyúlékony anyagot (pl. spray) a főzőlap alatti fiókba. A főzőlap közvetlen közelében található tárgyak az esetleges túlmelegedés miatt hőálló anyagból kell, hogy készüljenek.

Figyelmeztetés a készülék biztonságos működése érdekében.

Ha bármilyen rendellenes működésre utaló jelet tapasztal, a készüléket le kell kapcsolni az elektromos hálózatról.

Ha bármilyen sérülést tapasztal, kapcsolja le a készüléket az elektromos hálózatról és forduljon szakemberhez vagy a kijelölt szervizhez.

A KÉSZÜLÉK LEÍRÁSA

Műszaki adatok

2000W 230V~50Hz

Kezelő gombok

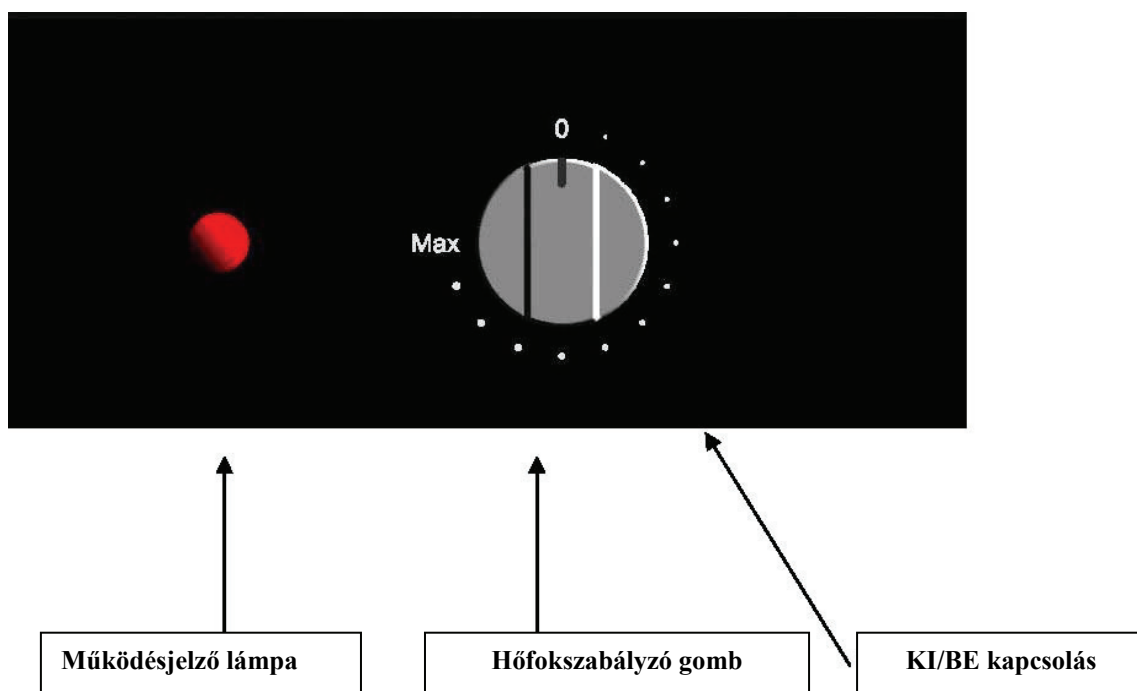

A KÉSZÜLÉK ELSŐ ÜZEMBEHELYEZÉSE

Az első használat előtt

Törölje át a felületet nedves törlőkendővel, majd hagyja azt megszáradni. Ne használjon semmilyen oldószert, amitől a felület elszíneződhet.

Első bekapcsolás

A bekapcsoláshoz fordítsa a gombot, az óra járásának megfelelően.

A főzőlap ki/bekapcsolása

Művelet	Vezérlés	Visszajelző lámpa
Bekapcsolás	Fordítsa el a gombot az óra járásának megfelelően	Be
Kikapcsolás	Fordítsa el a gombot az óra járásával ellentétesen [0]	Ki

Művelet Kezelő panel Kijelző

A teljesítmény növeléséhez forgassa a gombot az óra járásának megfelelően [1] - [Max]

A teljesítmény csökkentéséhez forgassa a gombot az óra járásával ellentétesen. [Max] - [1]

FŐZÉSI TANÁCSOK

Példák a teljesítmény beállítására

(Az itt feltüntetett értékek tájékoztató jellegűek)

1 to 2	olvasztás, melegítés
2 to 4	sütés lassú tűzön, kiolvasztás, aszalás
4 to 6	zöldségfélék
6 to 8	közepes sütés lassú tűzön, halak
8 to 9	hal, hús, tojásételek
9 to Max	pirítás, sütés magas hőfokon

TISZTÍTÁS ÉS KARBANTARTÁS

- Mielőtt a tisztítást megkezdene, kapcsolja ki a sütőt és kapcsolja le a főkapcsolót
- Az égési sérülések elkerülése érdekében hagyja lehűlni a lapot.
- Ne használjon súrolószereket és maró anyagokat valamint éles eszközöket, melyek károsíthatják a lap felületét.
- Ne használjon « gőz» vagy «nagynyomású» tisztító berendezéseket.
- Ne használjon olyan érdes vagy éles eszközt, mely károsíthatja a felületet.
- Törölje le a készüléket tiszta törlőkendővel.
- Azonnal távolítsa el a cukrot vagy cukortartalmú anyagokat a felületről.

KÖRNYEZETVÉDELEM

A csomagolóanyagok környezetbarát és újrahasznosítható anyagból készültek. Ha a készüléket már nem használja, azt nem szabad kidobni a háztartási hulladékkal együtt. Az elektromos háztartási hulladékok megsemmisítésére és újrahasznosítására külön rendelet vonatkozik, melynek értelmében ezeket a megfelelő gyűjtőhelyre kell vinni, ahol gondoskodnak azok újrahasznosításáról és szakszerű megsemmisítéséről. Ha nem talál ilyen gyűjtőhelyet, forduljon a helyi Önkormányzathoz vagy a hulladékkezeléssel foglalkozó szolgáltatóhoz.

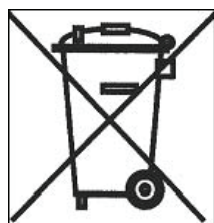

- **Soha ne dobja ki a készüléket a háztartási hulladékkal**
- **Lépjen kapcsolatba a helyi hulladékkezelő szolgáltatóval a helyi Önkormányzattal vagy a kereskedővel.**

BEÉPÍTÉSI ÚTMUTATÓ

A beépítést és beüzemelést kizárólag megfelelően szakképzett szerelő (szakember) végezheti, figyelembe véve a helyi rendelkezéseket és az erre vonatkozó előírásokat.

A szigetelés elhelyezése:

A tömítő szalag megakadályozza, hogy bármilyen folyadék kerüljön az alsó szekrénybe.

Ezért ezt megfelelően az alábbi ábra szerint kell elhelyezni.

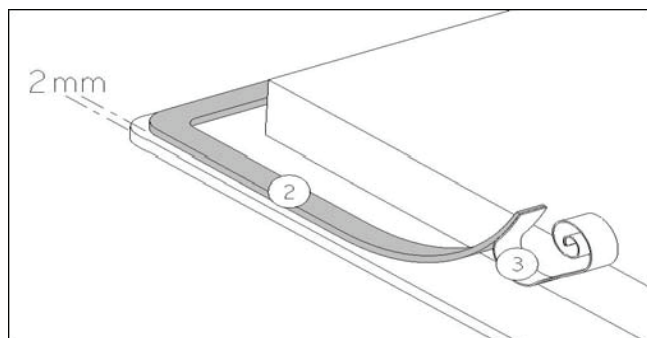

A védőfólia eltávolítása után, helyezze az öntapadós tömítő szalagot a munkalapra a főzőlap külső peremétől 2 mm-re. (3).

A főzőlap beépítése

Győződjön meg róla, hogy a távolság legalább 50 mm legyen a faltól és az egyéb oldalaktól.

A főzőlap „Y” osztályú hő védelemmel rendelkezik. A legideálisabb elhelyezés a megfelelő távolság minden oldalon. Másrészt nem lehet semmilyen állványzat vagy elválasztó elem magasabban, mint a főzőlap. A bútordaraboknak vagy a szekrénynek amelybe a főzőlap beépítésre kerül, beleértve a szegélyeket vagy a laminált borításokat és az ehhez használt ragasztókat is, megfelelően hőállóknak kell lenniük. (legalább 100°C)

A fali burkolatoknak is hőállóknak kell lenniük.

Ne helyezze a főzőlapot szellőzéssel nem rendelkező sütő vagy mosogatógép fölé.

Hagyjon legalább 20 mm távolságot a főzőlap alatt a megfelelő szellőzés érdekében.

A beépítési méret: 500 x 360 mm

A munkalapok anyagai többnyire vízzel érintkeznek. Annak érdekében, hogy védje, a kivágást használjon borítást vagy lakkot. A megfelelő szigetelés érdekében mindenképpen el kell helyezni a főzőlappal együtt szállított öntapadós szigetelést. Ez biztosítja a megfelelő tömítést a munkalap felületén.

A biztonsági távolság a főzőlap és a páraelszívó között mindig megfelelő legyen a páraelszívó gyártójának utasításával. Ha nem talál erre vonatkozó utasítást ez legalább 760 mm legyen.

Az elektromos csatlakoztatást a beépítést követően kell elvégezni.

Ha a főzőlap alatt fiók található, ne helyezzen ebbe semmilyen gyúlékony anyagot (pl. spray) vagy nem hőálló tárgyakat és eszközöket.

A beépítés nem állandó helyekre (pl. hajó) csak megfelelő szakember által lehetséges.

ELEKTROMOS CSATLAKOZTATÁS

- Ennek a főzőlapnak a csatlakoztatását csak megfelelően képzett elektromos szakember végezheti a helyi rendelkezések és előírások ismeretében.
- A feszültség alatt lévő részeket megfelelően biztosítani kell a beépítést követően.
- A szükséges adatok és a csatlakoztatás a készülék alján található felragasztott matricán.
- A készüléket el kell látni egy omni-polar megszakító kapcsolóval. Ha ez nyitott állapotban van legalább 3 mm távolságnak kell lenni az érintkezők között.
- Ezt az áramkört megfelelően el kell különíteni az elektromos hálózattól, egy kapcsoló, biztosíték vagy konnektor beépítésével.

Feszültség	Csatlakoztatás	Kábel átmérő	Kábel	Biztosíték
230V~1N 50Hz	1 Fázis + N	3 x 1 mm ²	H 05 RR	10 A *

Figyelem!

Ez a készülék 230 V~ 50 Hz elektromos csatlakoztatásra alkalmas. Mindig csatlakoztassa megfelelően a földelés vezetékét. Vegye figyelembe a kapcsolási rajzot. A csatlakozó doboz a készülék alján található. Ennek felnyitására használjon közepes csavarhúzó. Helyezze a vágatba a két nyíl közé.

A főzőlap csatlakoztatása:

Egy fázis 230V~1P+N: Csatlakoztassa a földvezetékét az "earth" csatlakozóhoz, a „neutrál” (nulla) N az N csatlakozóhoz, a „fázis” L az 1-es csatlakozóhoz.

Attention! Ellenőrizze, hogy a kábelek megfelelően vannak csatlakoztatva és a csavarokat jól húzza meg. Mielőtt a csatlakoztatást megkezdi, javasoljuk, hogy ellenőrizze a fázis, nulla és földvezeték csatlakozóinak elhelyezkedését. Ha bármi probléma merül fel forduljon elektromos szakemberhez. A gyártó nem vállal semmilyen felelősséget, a helytelen elektromos csatlakoztatásból vagy nem megfelelő földelésből eredő károkért és meghibásodásokért.