

Apelson

E

Instrucciones de uso y mantenimiento para encimeras

D

Bedienungs- und Wartungsanleitungen für Kochherde

F

Instructions pour l'usage et la maintenance des plaques

GB

Operating and maintenance instructions for hobs

I

Istruzioni d'uso e manutenzione per piani

NL

Gebruiksaanwijzing en instructies voor kookplaten

P

Instruções de uso e manutenção para placas

DK

Brugs- og vedligeholdelsesvejledning til keramiske kogeplader

SF

Liesitasojen käyttö- ja huolto-ohjeet

S

Bruksanvisningar och underhåll av induktionshällar

GR

Οδηγίες χρήσης και συντήρηση του αλοκεραμικού πεδίου μαγειρέματος

RU

Инструкция по эксплуатации и техобслуживанию плит

PL

Instrukcja obsługi i konserwacji płyt grzejnych

H

Főzőlap használati utasítás és karbantartási útmutató

CN

电磁灶的使用说明及保养

NO

Betjenings- og vedlikeholdsinstrukser for koketopper

EZ A TERMÉK HÁZTARTÁSI HASZNÁLTRA KÉSZÜLT. A SZABÁLYTALAN BESZERELÉSBŐL ILLETVE NEM RENDELTESSZERŰ VAGY HELYTELEN HASZNÁLATBÓL EREDŐ SEJTLEGES SZEMÉLYI VAGY ANYAGI KÁROKÉRT A TERVEZŐ SEMMILYEN FELELŐSSÉGET NEM VÁLLAL.

A gyártó kijelenti, hogy ez a termék megfelel a 2006. december 12-ei, 2006/95/CEE sz. irányelv alacsony feszültségű készülékekre vonatkozó alapvető követelményeinek, valamint a 2004. december 15-ei 2004/108/CEE sz. irányelvben meghatározott elektromágneses kompatibilitásra vonatkozó követelményeknek.

Működési elv (1. ábra)

A főzőberendezések többségére jellemző elektromágneses tulajdonságokon alapul.

Az elektromos áramkör vezérli az indukciós tekercs (induktor) működését, amely mágneses teret hoz létre.

A hőt maga az edény adja át az ételnek.

A főzés az alábbiakban leírt módon történik.

- minimális diszperzió (nagy teljesítmény)
- a fazék elhúzása (vagy egyszerű felemelése) a rendszert automatikusan blokkolja.
- az elektronikus rendszer maximális flexibilitást és finom beállítást tesz lehetővé.

(1. ábra)

1. főzőedény
2. indukált áram
3. mágneses mező
4. induktor
5. elektromos áramkör
6. áramforrás

Útmutatások a felhasználó számára (2. ábra)

- 1 Bekapcsolás/kikapcsolás ON / OFF
- 2 Főzőzóna +
- 3 Főzőzóna –
- 4 Booster
- 5 Időzítő
- 6 Teljesítményfokozat kijelző
- 7 Időzítő kijelző
- 8 Főzőzóna-kiválasztó lámpa
- 9 Pilotos temporizador

Beszereles

A beszereléssel (elektromos kapcsolás) kapcsolatos valamennyi műveletet szakképzett szakember kell, hogy végezze az érvényes előírásoknak megfelelően.

A specifikus útmutatásokra vonatkozóan lásd a szerelőnek szóló részt.

A Touch Control be- és kikapcsolása

A Touch az elektromos hálózatba való csatlakoztatás után körülbelül egy másodperccel lesz működésképes.

A reset után minden kijelző és a LED-ek körülbelül egy másodpercig villognak. Ezután minden kijelző és a LED-ek kialszanak, és a Touch készenléti állapotba kerül.

A Touch bekapcsolásához be kell nyomni a fő kapcsológombot.

A főzőzónák kijelzői "0"-át mutatnak. Ha egy adott főzőzóna forró (túl magas hőmérséklet), akkor a kijelzőn "H" jelenik meg a "0" helyett. A főzőzónák valamennyi kijelzőjének jobb oldali alsó részén található pont egy másodperces gyakorisággal villog, és ezzel azt jelzi, hogy addig a pillanatig még egy főzőzóna sem lett kiválasztva.

A bekapcsolás után a Touch 20 másodpercig aktív állapotban van. Ha nem kerül kiválasztásra egy főzőzóna és az időzítő sem, akkor a Touch automatikusan visszaáll a készenléti állapotba.

A Touch csak a fő kapcsológomb megnyomásával kapcsolható be.

Amennyiben a fő kapcsológombot más gombokkal együtt nyomja meg, nem történik semmi és a Touch készenléti állapotban marad. Ha a gyermekek védelmét szolgáló biztonsági berendezés a bekapcsoláskor aktiválva van, akkor valamennyi főzőzóna kijelzőjén "L" (locked/blokkolva) jelenik meg (lásd 1.11). Ha a főzőzónák forróak, akkor a kijelzőkön felváltva "L" és "H" (hot/meleg) jelenik meg.

A Touch Control bármikor kikapcsolható a fő kapcsológombbal. Ez még akkor is érvényes, ha a vezérlés a gyerekzárral blokkolva van.

A fő kapcsoló gomb mindig elsőbbséget élvez a kikapcsolási funkcióban.

Automatikus kikapcsolás

Bekapcsolás után a Touch 20 másodperces inaktivitás után automatikusan kikapcsol. Egy adott főzőzóna kiválasztása után az automatikus kikapcsolási idő 10 másodperces időközre oszlik, amelyek elteltével a főzőzóna kiválasztása megszűnik, majd további 10 másodperc elteltével a Touch kikapcsol.

Egy adott főzőzóna be- és kikapcsolása

Helyezze a főzőedényt a megfelelő főzőzónára. Ha a főzőedény nincs rajta, akkor a rendszer nem aktiválja a megfelelő főzőzónát és a kijelzőn az alábbi szimbólum jelenik meg.



Ha a Touch be van kapcsolva, a főzőzónát a kiválasztó gombbal (az adott zóna PLUSZ gombja) lehet kiválasztani.

A főzőzóna kijelzőjén égő pont azt jelzi, hogy ez a főzőzóna ki van választva. Ha ez a főzőzóna forró akkor felváltva "H" és "0" jelenik meg. Az összes többi kijelzőn kialszik a villogó kiválasztási pont.

Ha újra megnyomjuk a PLUSZ gombot, kiválasztható egy adott teljesítményfokozat, és a zóna el kezd melegíteni. A kiválasztás után a PLUSZ gombot 0,3 másodpercig el kell engedni mielőtt a teljesítményt kiválaszthatnánk ugyanezzel a gombbal.

Ha a főzőzóna már ki van választva, akkor a teljesítményfokozat kiválasztásához a PLUSZ gombot kell nyomva tartani; az 1-es szintől indulva 0,4 másodpercenként egy-egy egységgel növelhető. A 9-es szint után nem emelhető tovább.

Ha a főzőzóna a MÍNUSZ gombbal lett kiválasztva, a kiindulási szint a 9-es (maximális szint). Ha a gombot benyomva tartjuk, akkor az aktív szint 0,4 másodpercenként egy-egy egységgel csökken. A 0 szint elérése után nem csökkenthető tovább. A beállítást csak a PLUSZ (vagy MÍNUSZ) gombok újbóli megnyomásával lehet módosítani.

Egy adott főzőzóna kikapcsolása

Válassza ki a kiválasztó gombbal (PLUSZ) azt a főzőzónát, amelyet ki szeretne kapcsolni. A kiválasztást az adott főzőzóna kijelzőjén található pont jelzi. A PLUSZ illetve MÍNUSZ gombok egyidejű megnyomásával az adott főzőzóna teljesítményfokozata 0-ra áll. A MÍNUSZ gombbal 0-ig lehet csökkenteni a teljesítményfokozatot.

Ha mindegyik főzőzóna "0" teljesítményfokozaton van, akkor a kijelzőkön található tizedesponatok villognak. Ha egy adott főzőzóna forró, akkor a "0" helyett "H" jelenik meg.

Az összes főzőzóna kikapcsolása

A fő kapcsológomb megnyomásával bármikor azonnal kikapcsolható az összes főzőzóna. Készenléti módban egy "H" jelenik meg az összes olyan főzőzóna kijelzőjén, amely forró. Az összes többi kijelző ki van kapcsolva.

Teljesítményfokozat

A főzőzóna 9 teljesítményfokozattal rendelkezik, amelyek "1"-től "9"-ig vannak számozva a hét szegmensből álló LED kijelzőkön.

Automatikus melegítési funkció (kiválasztással)

Ha az automatikus melegítési funkció aktiválva van, akkor a főzőzóna teljesítményes egy bizonyos melegítési ideig 100%-os, ennek értéke pedig a kiválasztott teljesítményfokozattól függ. A melegítési idő leletével a Touch visszaáll az előzetesen kiválasztott teljesítményfokozatra.

Az automatikus melegítési folyamat kezdete:

- A bekapcsolt Touch révén kiválasztunk egy főzőzónát.
- A 9-es teljesítményfokozat elérése után az automatikus melegítést a PLUSZ újbóli gomb megnyomásával aktiváljuk.
- A szükséges teljesítményfokozatot a PLUSZ és MÍNUSZ gombokkal választható ki; a kijelzőn megjelenik a kiválasztott szint.
- Három másodperccel a gombok legutolsó benyomása után (teljesítményfokozat kiválasztása) és az automatikus melegítési funkció aktiválását követő 16 másodpercen belül az "A" szimbólum (ami a teljesítménynövekedést jelzi) megjelenik a kijelzőn, felváltva a kiválasztott teljesítményfokozattal.
- Amennyiben a MÍNUSZ gombbal alacsonyabb fokozatot választunk ki, akkor az automatikus melegítési funkció megszakad amint a kijelzőn megjelent az "A".
- A PLUSZ gomb megnyomásával magasabb teljesítményfokozatot is ki lehet választani, az esetben az automatikus melegítési idő a kiválasztott beállításhoz igazodik.
- Amint letelet a melegítési idő, a kijelzőn megjelenik az előzőleg kiválasztott teljesítményfokozat.

Booster funkció

A kivánt főzőzóna kiválasztása után a Booster funkció a "P" Booster gombbal aktiválható. Ezzel a funkcióval egyes főzőzónák a nominálisnál magasabb teljesítményt kaphatnak (az egyidejűleg Booster funkció főzőzónák száma az egyes felületeknek átadott teljesítménytől függ, amely alacsonyabb kell, hogy legyen a főzőzóna maximális teljesítményénél). Ha a kivánt felület képes aktiválni a Booster funkciót, akkor a kijelzőjén megjelenik a "P" szimbólum. Amennyiben a rendelkezésre álló teljesítmény nem elegendő, akkor annak a főzőzónának a teljesítményjelzője, amely automatikus teljesítménycsökkentést igényel 3 másodpercig villog.

A Booster aktivációs ideje a konyhai eszközök megóvása érdekében 10 percre van korlátozva. A Booster automatikus kikapcsolása után, a

felület "9"-es teljesítményfokozaton működik tovább. Néhány perc elteltével a Booster újra aktiválható.

Ha a főzőedényt a Booster közben húzzuk le a főzőzónáról, akkor ez a funkció aktív marad, és a kikapcsolás ideje megy tovább.

A teljesítmény kezelése azon az elven alapul, hogy a különböző főzőzónákon végzett legutolsó teljesítményfokozat-módosítás maximális prioritást élvez. Ez azt jelenti, hogy a többi főzőzónán előzőleg beállított teljesítményfokozatok automatikusan lecsökkenthetnek.

- Ha az indukció azt észleli, hogy valamelyik főzőzónán csökkentésre van szükség, akkor annak a főzőzónának a jelzője, amelyet csökkenti fog 3 másodpercig villog, és ezzel lehetőséget kínál a korrigálásra mielőtt elvégezná a módosítást.

- Ha a korrekciós idő lejártá elött visszaállítjuk a kiválasztott főzőzónát, akkor a teljesítménykezelő újra elemzi a teljesítmény megoszlását. Ha ennek eredményeképpen nem szükséges a teljesítménycsökkentés, akkor a villogás megszűnik és az eredeti teljesítményfokozat marad a megfelelő jelzőn.

- Ha a felhasználó újra megváltoztatja a teljesítmény megoszlását, azokon a főzőzónákon, ahol automatikusan teljesítményfokozat-csökkentés történt, semmilyen esetben nem emelkedik automatikusan a teljesítményfokozat.

Maradékő-kijelző

Azt jelzi a felhasználónak, hogy az üveg veszélyes hőmérsékletű a főzőzóna feletti résszel való kontaktus esetén. A hőmérséklet egy matematikai modell szerint van meghatározva, és maradékő jelenléte esetén a megfelelő hét szegmensű kijelző "H" jelenik meg.

A melegítés és a hűtés az alábbiak alapján kerül kiszámításra:

- a kiválasztott teljesítményfokozat ("0" és "9" között)
- az aktiválási idő.

A főzőzóna kikapcsolása után a megfelelő kijelző "H"-t mutat amíg a felület hőmérséklete a matematikai modell szerinti kritikus szint (≤ 60°C) alá nem esik.

Automatikus kikapcsolási funkció (működési idő korlátozás)

A teljesítményfokozattal kapcsolatban, ha nem kerül sor semmilyen műveletre, valamennyi főzőzóna kikapcsol egy előzőleg meghatározott maximális főzési idő elteltével.

A főzőzónán (a PLUSZ illetve MÍNUSZ vagy Booster gombokkal végzett) bármely művelettel újra indul az adott főzőzóna maximális főzési ideje, és visszaáll az eredeti érték.

Védelem véletlenszerű bekapcsolás esetén

Amennyiben az elektronikus vezérlés egy gomb kb. 10 másodpercig történő folyamatos benyomását észleli, akkor automatikusan kikapcsol. A vezérlés egy 10 másodpercig tartó tévedést jelző hangjelzést bocsát ki, és ezzel figyelmezteti a felhasználót arra, hogy az érzékelők egy tárgy jelenlétét észlelték. A kijelzők "E R 0 3" tévedés-kódot jeleznek, amely addig marad, amíg az elektronikus vezérlés nem figyelmeztet a tévedésre. Ha a főzőzóna forró, akkor egy "H" jelenik meg a kijelzőn a tévedés jelzéssel felváltva.

Amennyiben a Touch bekapcsolását követő 20 másodpercen belül egyik főzőzónát sem aktiváljuk, akkor a vezérlés visszaáll a készenléti állapotra.

Amikor a vezérlés be van kapcsolva, akkor az ON/OFF gombnak elsőbbsége van az összes többi gomb felett annak érdekében, hogy a vezérlés bármikor kikapcsolható legyen, még a gombok többszöri vagy folyamatos benyomása esetén is.

· Készenléti állapotban a gombok folyamatos benyomására semmi nem történik. Mindenesetre, az elektronikus vezérlés újbóli bekapcsolásához, a vezérlésnek előbb érzékelní kell, hogy egy gomb sincs benyomva.

A gombok blokkolása (gyerekzár)

◊ Gyerekzár:

A gombok blokkolása:

A gyerekzár aktiválásához a Touch bekapcsolása után egyszerre kell megnyomni a jobb oldali alsó kiválasztó gombot és a MINUSZ gombot, majd újra meg kell nyomni a jobb oldali alsó kiválasztó gombot (bal oldali alsó gomb a 3 főzőzónás indukció esetén). Megjelenik egy "L" ami a blokkolást (LOCKED) jelzi (gyermekek védelmét szolgáló biztonsági berendezés a véletlenszerű bekapcsolás megakadályozása érdekében). Ha a főzőzóna forró, akkor az "L" és a "H" felváltva jelennek meg.

Erre a műveletre 10 másodpercen belül kell, hogy sor kerüljön; a megadott gombokon kívül semmilyen más gombot nem szabad megnyomni. Ellenkező esetben, a szekvencia megszakad és a főzőlap nem blokkolódik.

Az elektronikus vezérlés mindaddig blokkolva marad, amíg a felhasználó nem oldja azt, akkor is ha közben ki lett kapcsolva és újra be lett kapcsolva. Még a Touch újraindítása (egy feszültségesés után) sem szünteti meg a gombok blokkolását.

A gombok blokkolásának oldása a főzéshez:

A Touch blokkolásának oldásához egyszerre kell megnyomnia főzőzóna-kiválasztási gombot, amely a jobb oldali alsó részen található (bal oldali alsó felület a 3 főzőzónás indukció esetén) és a MINUSZ gombot. Az "L" (LOCKED/ blokkolva) eltűnik a kijelzőről, és valamennyi főzőzónán megjelenik a "0" egy villogó ponttal. Ha egy adott főzőzóna forró, akkor a "0" helyett "H" jelenik meg. A Touch kikapcsolása esetén a gyerekzár újra aktíválódik.

A gombok blokkolásának megszüntetése:

A Touch bekapcsolása után kikapcsolható a gyerekzár. Ehhez egyszerre kell megnyomni a jobb oldali alsó részen található főzőzóna-kiválasztási gombot (bal oldali alsó felület a 3 főzőzónás indukció esetén) és a MINUSZ gombot, majd utána csak a MINUSZ gombot. Ha valamennyi műveletet a fenti sorrendben 10 másodpercen belül hajtunk végre, akkor a gombok blokkolása megszűnik és a Touch kikapcsol. Ellenkező esetben a szekvencia befejezettelnek minősül, tehát a Touch blokkolva marad és 20 másodperc elteltével kikapcsol.

A Touch újbóli bekapcsolása (az ON/OFF gombbal történő) esetén valamennyi kijelző "0"-t mutat, a tizedes pontok villognak, és a Touch készen áll a főzésre. Ha egy adott főzőzóna forró, akkor a „0” helyett "H" jelenik meg.

Hangjelzés (berregő)

Használat közben az alábbi tevékenységeket egy berregő jelzi:

- A gombok rendes megnyomását egy rövid hang jelzi.
- A gombok 10 másodpercet meghaladó folyamatos nyomását egy hosszú szaggatott hang jelzi.

Időzítő funkció

Az időzítő funkció kétféleképpen valósul meg:

- Független időzítő 1 és 99 perc között: az adott időtartam végét jelző hangjelzés. Ez a funkció csak akkor áll rendelkezésre, amikor a főzőlap éppen használaton kívül van.

· Főzőzónákra vonatkozó időzítő 1 és 99 perc között: az adott időtartam végét jelző hangjelzés; a négy főzőzóna egymástól függetlenül programozható.

Független időzítő:

- Ha el Touch ki van kapcsolva, akkor a független időzítő az időzítő gomb megnyomásával használható. A kijelzőn "00" jelenik meg. Ha megnyomjuk a bekapcsoló gombot, a Touch visszaáll a készenléti állapotba, és az időzítő kikapcsol.
- Az érték (0 – 99 perc) a PLUSZ gombbal 0-tól 99-ig illetve a MINUSZ gombbal 99-től 0-ig módosítható egy perces lépésenként.
- Ha a PLUSZ vagy MINUSZ gombot folyamatosan nyomjuk, a módosítás gyorsabban történik a maximális érték eléréséig, hangjelzés nélkül.
- Ha a PLUSZ (vagy MINUSZ) gombot elengedjük, a növelés (vagy csökkentés) sebessége ismét a kezdeti értékre indul.
- Az id zít beprogramozása történhet a PLUSZ illetve MINUSZ gombok folyamatos vagy szaggatott nyomásával (hangjelzéssel).
- Az id zít beprogramozása után kezd dik a visszaszámlálás. A beállított id leteltét egy hangjelzés és az id zít kijelz jének villogása jelzi.

A hangjelzés abbamarad

- automatikusan 2 perc után,
 - bármelyik gomb megnyomásával.
- A kijelz abbahagyja a villogást és kialszik.

Az id zít be- és kikapcsolása

- Az id zít bármikor módosítható vagy kikapcsolható az ID ZÍT és a MINUSZ gomb megnyomásával (hangjelzéssel). Az id zít t úgy lehet kikapcsolni, hogy az id t "0"-ra állítjuk a MINUSZ gomb megnyomásával vagy az ID ZÍT és a MINUSZ gomb egyidej megnyomásával, amelyek eredményeképpen az id zít közvetlenül "0"-ra áll.
- Az id zít 6 másodpercen keresztül "0"-án marad, majd kikapcsol.
- A Touch bekapcsolásakor (a f kapcsoló gomb megnyomásával) a független id zít kikapcsol.

Az id zít beprogramozása az egyes f z zónákra

A Touch bekapcsolása után az egyes f z zónákra önálló id zít t lehet beprogramozni.

- Ha a f z zóna-kiválasztó gombbal kiválasztjuk a f z zónát, majd beprogramozzuk a teljesítményfokozatot, végül pedig megnyomjuk az id zít gombot, akkor beprogramozható egy f zési id , amelynek elteltével a f z zóna kikapcsol.
- Az id zít kijelz je körül a f z zónák számának megfelel számú LED található, amely jelzi hogy melyik f z zónára vonatkozóan van aktíválva az id zít .
- Az id zít kiválasztásakor a megfelel kijelz fog villogni, és kigyulladnak a kijelz körül található LED-ek. Egy f z zóna kiválasztásával az id zít LED-jei kialszanak, és a kijelz abbahagyja a villogást.
- Ha a kiválasztást egyik f z zónáról áthelyezük egy másikra, akkor az id zít kijelz je annak az id zít nek az értékét mutatja, amely a f z zónához van rendelve. Az egyes f z zónákra beprogramozott id zít k szintén továbbra is aktíválva vannak.
- Ami ezután történik az id zít vel az megfelel a független id zít változásainak. Az érték növeléséhez az id zít -kiválasztó gombot kell megnyomni.
- A beállított f zési id leteltét egy hangjelzés és a kijelz n a "00" megjelenése jelzi, miközben az id zít hőz rendelt f z zóna LED-je villogni kezd. A f z zóna kikapcsol, és ha a f z zóna forró egy "H" jelenik meg; ellenkez esetben a f z zóna kijelz je egy köt jelet mutat.

A hangjelzés és a kijelz villogása abbamarad

- automatikusan 2 perc után,

· bármelyik gomb megnyomásával.
Az id zít kijelz je kialszik.

· Az alapfunkciók megfelelnek a független id zít alapfunkcióinak.

Óvintézkedések

- m ködés közben tartson távol minden olyan anyagot, amely mágneses teret hozhat létre, mint pl. hitelkártyák, lemezek, számológépek, stb.
- soha ne tegyen alufóliát vagy alufóliába csomagolt terméket közvetlenül a felületre
- fémtárgyakat, mint például kések, villák, kanalak, fed k ne helyezzen a felületre, mert könnyen felforrósodhatnak
- a tapadásgátló bevonattal ellátott fenek f z edények használata közben, ha azokba nem tesz valamilyen zsíradékot vagy folyadékot, az el melegítési id t korlátozza egy-vagy két percre
- az edények falához könnyen odaragadó ételek f zését kezdje a legalacsonyabb teljesítménnyel, majd gyakori kevergetés közben növelje azt.
- használat után kapcsolja ki a készüléket a megfelel gombbal (csökkentse "0"-ra) és ne hagyatkozzon a f z edény-érzékel re.
- Ha a f z lap felülete elreped, azonnal húzza ki a készüléket a hálózatról az áramütés kockázatának elkerülése érdekében.
- A f z lap tisztítására nem szabad semmiféle g zzel m köd tisztító berendezést használni.
- A készüléket ne használják olyan személyek (gyermeket is beleértve) akiknek a fizikai, szenzoriális illetve mentális képessége csökkent, vagy nem rendelkeznek megfelel tapasztalattal illetve ismeretekkel, ha csak nem felügyelet mellett teszik azt, vagy a készülék használatára vonatkozóan felel ség teljes személyt l megfelel útbaigazítást kaptak!
- Ügyeljen arra, hogy gyermekek ne játsszanak a készülékkel!

F z edények (3. ábra)

- ha egy f z edény aljához egy mágneset közelítünk és azt az edény vonzza, akkor alkalmas az indukciós f zésre.
- az indukciós f zésre alkalmasnak nyilvánított f z edényeket válassza.
- lapos és vastag aljú f z edények.
- ha a f z zóna átmér jével azonos átmér j f z edényt használ, akkor maximális a teljesítmény-kihasználás.
- az annál kisebb f z edény használata mellett kisebb a teljesítmény-kihasználás, de nem okoz energia-diszperziót. Mindenesetre nem javasolt a 10 cm alatti átmér j f z edények használata.
- több rétegb l álló aljú rozsdamentes edény vagy rozsdamentes ferritacélból készült edény, ha az alján jelzi, hogy indukciós f zésre alkalmas.
- amennyiben öntöttvas f z edényt használ, jobb ha az alja zománcozott, mert akkor kevésbé karcoshatja meg a vitrokerámia felületét.
- az alábbi anyagokból készült f z edények nem megfelel ek: üveg, kerámia, cserép, alumínium, réz vagy nem mágneses rozsdamentes (ausztenites) acél.

Karbantartás (4. ábra)

Az esetleges alufólia-darabokat, kifutott vagy lecseppent éteit, kifröccsent zsíradékot, cukrot vagy magas cukortartalmú ételeket azonnal el kell távolítani a f z zónáról, hogy annak esetleges sérülését elkerüljük. Ezt követ en megfelel tisztítószerezellel és konyhai tör l papírral kell megtisztítani, majd vízzel lemosni és tiszta kend vel megszáritani. Semmiképpen ne használjon dörzsol szivacsokat, és kerülje az agresszív vegyszerek illetve folteltávolítók használatát.

Útmutatások a szerel számára

Beszerezés

A jelen szerelési utasítás a szel nek szól, és útmutatást nyújt a érvényes rendelkezéseknek és szabványoknak megfelel beszereléshez, beállításához és karbantartáshoz. A beavatkozásokhoz mindig ki kell húzni a hálózatról a készüléket.

Elhelyezés (5. ábra)

- A készülék egy a rajzon látható térbe való beállításra készült. A terület teljes kerületén alkalmazza az erre szolgáló szigetel t. Nem javasolt közvetlenül a süt re helyezni, ellenkez esetben ellen rizza, hogy:
- a süt hatékony h t rendszerrel rendelkezik,
 - a süt b l semmilyen módon nem jut át meleg leveg a f z laphoz.
 - alakítsa ki a légáramlást biztosító nyílásokat a rajznak megfelelő en.

(5. ábra)

- 1 El lnézet
- 2 Oldalnézet
- 3 Süt vagy szekrény helye
- 4 Leveg bemenet

Elektromos csatlakoztatás (6. ábra)

Miel tt elvégezné az elektromos csatlakoztatást, ellen rizza hogy:

- a hálózati kialakítás jellemz i megfeleljenek a f z lap alján elhelyezett lapon feltüntetett jellemz knek;
- hogy a hálózati kialakításnak legyen egy hatékony és a érvényes szabványoknak és el írásoknak megfelelő földelése. A földelést törvény írja el .

Amennyiben a készüléknek nincs meg a kábele és/vagy csatlakozója, használjon a jellemz ket tartalmazó lapon megadott feszültségnek és az üzemi h mérsékletnek megfelel jellemz ket feltüntet csatlakozókat. A kábel egyik pontján sem érheti el a környezeti h mérsékletet 50°C-kal meghaladó h mérsékletet.

Ha közvetlen hálózati csatlakozást kívánunk létrehozni, akkor szükség van egy összpólusú megszakító beiktatására, amelyen az érintkezések között minimum 3 mm távolság van, és amelynek mérete megfelel a f z lap terhelésének és az érvényes el írásoknak (a sárga /zöld földel vezetéket nem kell megszakítani a megszakítóval). A dugasz illetve az összpólusú megszakító könnyen elérhet kel, hogy legyen a készülés végleges elhelyezése után is.

A fentiek valamint a bevett biztonsági el írások figyelmen kívül hagyása esetén a gyártót semmilyen felel ség nem terheli.

A kockázatok elkerülése érdekében, ha a hálózati kábel megsérül, cseréltesse ki a gyártóval, felhatalmazott m szak i szervizzel vagy kompetens és szakképzett szerel vel.

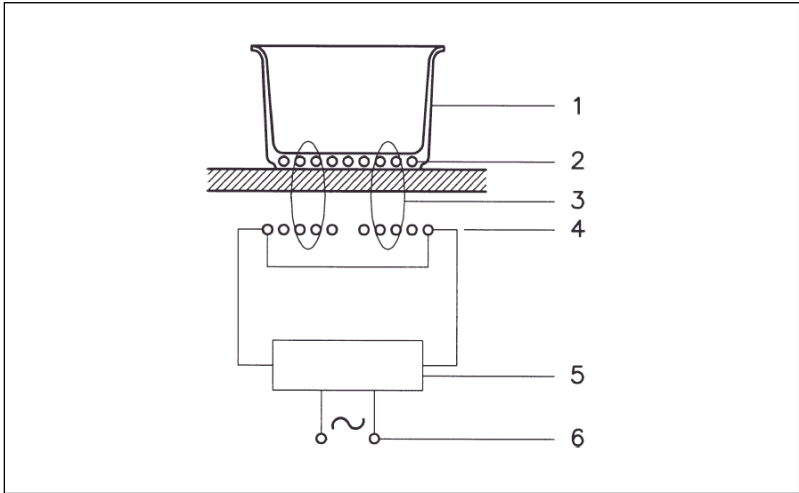

Fig.1 - Abb.1 - Afb. 1 - Рис. 1 - Rys. 1 - Kuva 1. - 图1 - 1. ábra - Ек. 1.

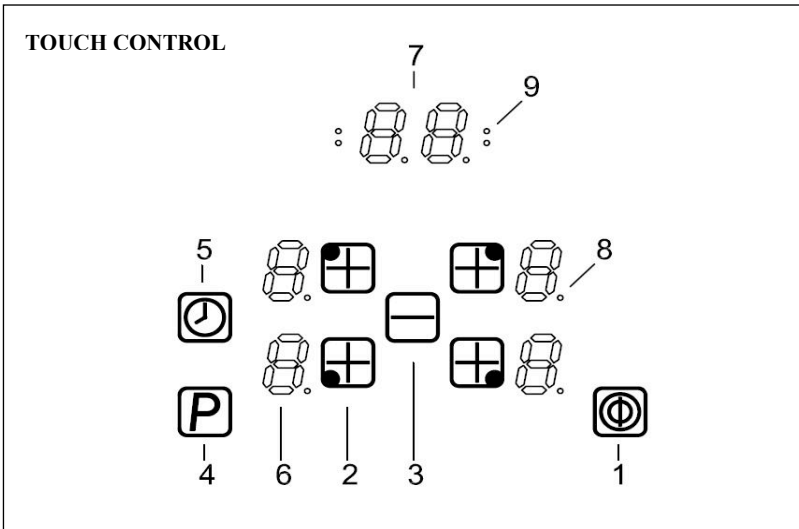

Fig.2 - Abb.2 - Afb. 2 - Рис. 2 - Rys. 2 - Kuva 2. - 图2 - 2. ábra - Ек. 2.

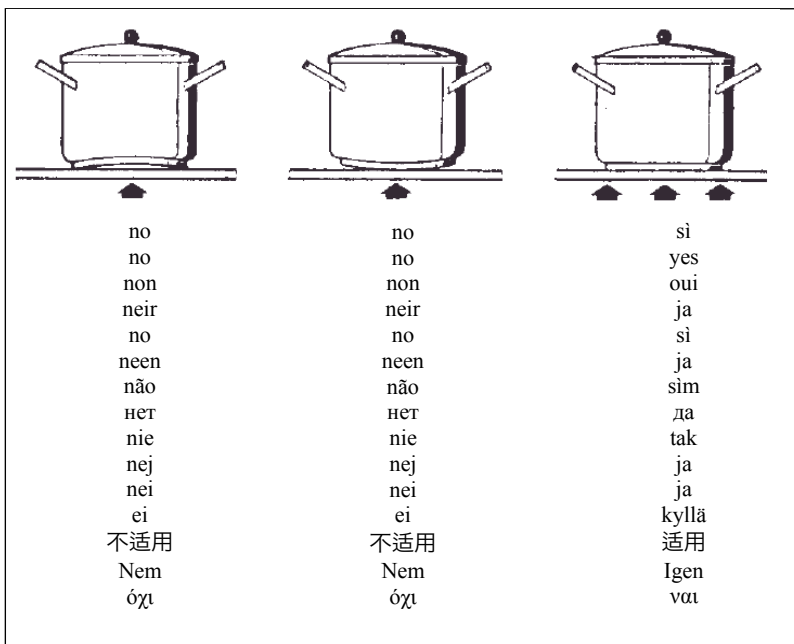

Fig.3- Abb.3 - Afb. 3 - Рис. 3 - Rys. 3 - Kuva 3. - 图3-3. ábra - Ек. 3.

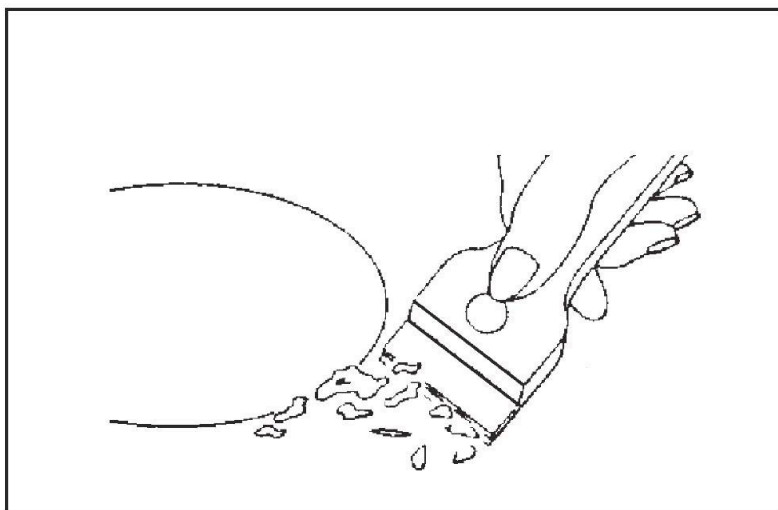

Fig.4 - Abb.4 - Afb. 4 - Рис. 4 - Rys. 4 - Kuva 4. - 图4-4. ábra - Ек. 4.

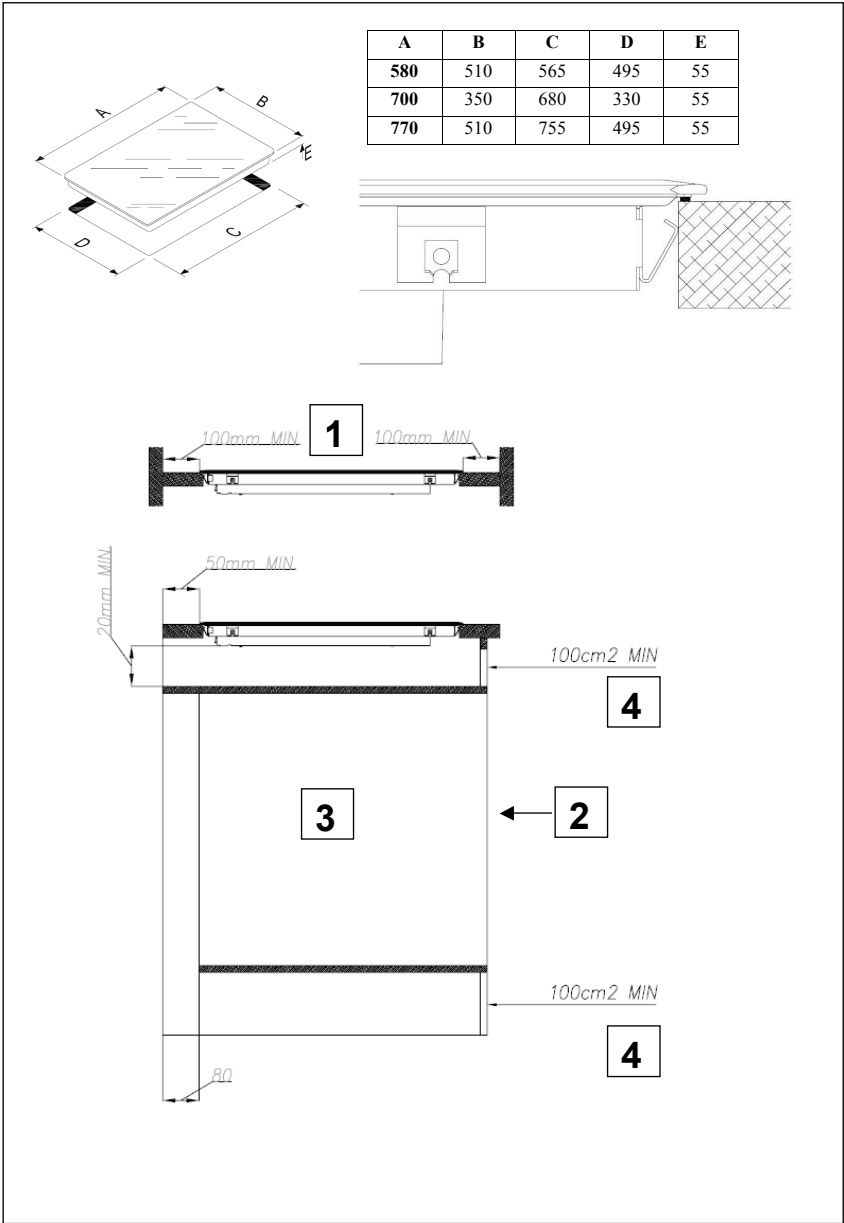

Fig.5 - Abb.5 - Afb. 5 - Рис. 5 - Rys. 5 - Kuva 5. - 图5 - 5. ábra - Ек. 5.

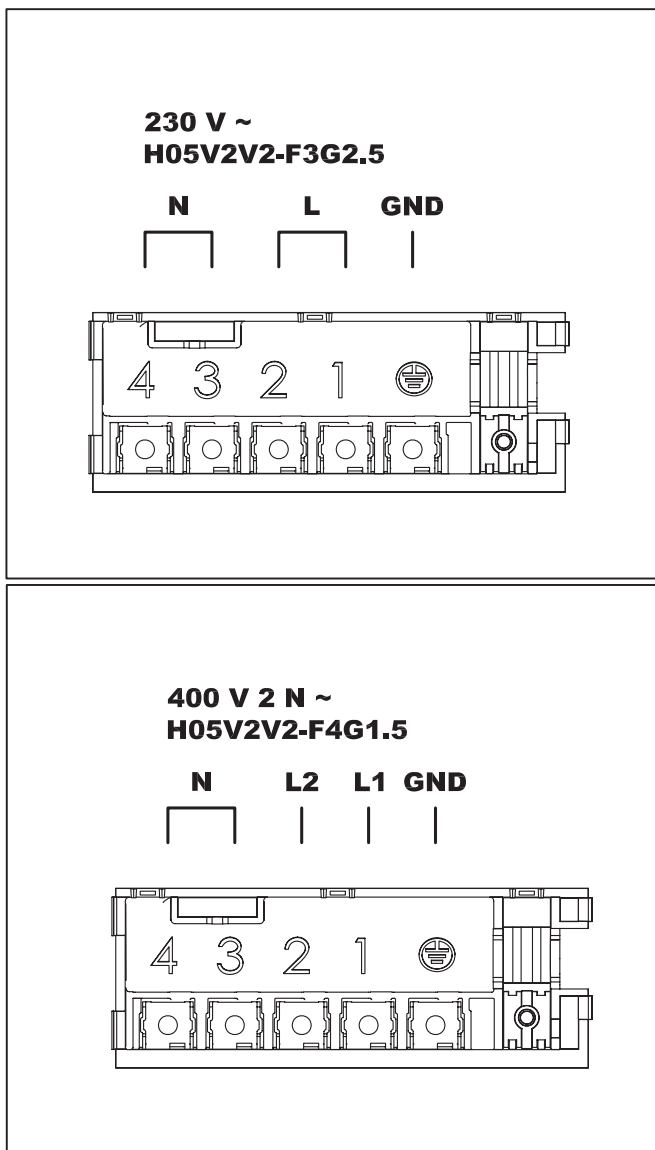

Fig.6 - Abb.6 - Afb. 6 - Рис. 6 - Rys. 6 - Kuva 6. - 图6 - 6. ábra - Ек. 6.



CATA ELECTRODOMÉSTICOS, S.L.

Àngel Guimerà, 16-17 08570 - TORELLÓ (Barcelona) SPAIN
Dpto. Com. +34 93 859 41 53 - Dpto. Export. +34 93 859 41 58
Tels. +34 93 859 41 00 - Fax +34 93 859 41 01
www.cnagroup.es - cna@cnagroup.es

Atención al Cliente

902 410 450

info@cnagroup.es