

cata 



**MO23 D ENC
MIKROHULLÁMÚ SÜTŐ**

HASZNÁLATI ÚTMUTATÓ

A MIKROHULLÁMÚ ENERGIÁVAL VALÓ TÚLZOTT KAPCSOLAT ELKERÜLÉSÉT CÉLZÓ ÓVINTÉZKEDÉSEK

1. Ne kísérelje meg a sütőt nyitott ajtóval használni, mivel a nyitott ajtóval történő használat a mikrohullámú energiával való veszélyes mértékű érintkezéshez vezethet. Fontos, hogy a biztonsági reteszeket ne feszegess, ne erőltesse.
2. Ne helyezzen semmilyen tárgyat a sütő eleje és az ajtó közé, amely lehetővé teszi a por vagy a tisztítószerek felhalmozódását a záró felületeken.
3. Ne használja a sütőt, ha az károsodott. Kiemelten fontos, hogy a sütő ajtaja megfelelően záródjon, és ne mutasson elváltozást:
 - a. az ajtó (deformálódott),
 - b. a zsanérok és reteszek (törtek vagy lazák),
4. Az ajtó tömítései és a tömítő felületek.
5. A sütőt kizárólag a megfelelően felkészített szervizszemélyzet állíthatja be, illetve javíthatja.

TARTALOM

A MIKROHULLÁMÚ ENERGIÁVAL VALÓ ESETLEGES TÚLZOTT KAPCSOLAT ELKERÜLÉSÉT CÉLZÓ ÓVINTÉZKEDÉSEK	1
MŰSZAKI ADATOK.....	1
INSTALLÁCIÓ.....	Hiba! A könyvjelző nem létezik.
UTASÍTÁSOK A FÖLDELÉSHEZ	Hiba! A könyvjelző nem létezik.
RÁDIÓ INTERFERENCIA	3
FONTOS BIZTONSÁGI UTASÍTÁSOK.....	3
MIKROHULLÁMÚ SÜTŐVEL VALÓ FŐZÉS ALAPELVEI	5
ESZKÖZ KALAUZ	5
RÉSZEK ELNEVEZÉSE.....	6
KEZELŐ PANEL	7
HOGYAN ÁLLITSUK BE A SÜTŐ SZABÁLYOZÓT.....	7
AZ ÓRA BEÁLLÍTÁSA.....	7
FŐZÉS MIKROHULLÁMMAL.....	7
GRILL	8
1 KOMBINÁCIÓ	8
2 KOMBINÁCIÓ	9
AUTOMATA KIOVASZTÁS	9
AUTOMATA MENÜ.....	9
GYORS FŐZÉS	10
GYEREKZÁR	10
TISZTÍTÁS ÉS KARBANTARTÁS	11
MIELŐTT FELHIVJAA VEVŐSZOLGÁLATOT	12

MŰSZAKI ADATOK

Energiafelvétel:	230V~50Hz, 1400W (Mikrohullám)
	1000W (grillezés)
A mikrohullámú sütő névleges teljesítménye:	900W
Működési frekvencia:	2450MHz
Külső méretek:	305mm(M)x508mm(sz.)x405mm(m)
A sütőtér méretei:	215mm(M)x350mm(sz.)x330mm(m)
A sütő kapacitása:	23 liter
Egyenletes sütés:	Forgó rendszer
Nettó súly:	Kb. 16,5kg

ÜZEMBE HELYEZÉS

1. Minden csomagolóanyagot távolítson el a sütő belsejéből.
2. **FIGYELMEZTETÉS:** Győződjön meg róla, hogy a sütő sérülésmentes állapotban van-e, például, az ajtó megfelelően van-e beállítva és nem deformálódott, az ajtó tömítései, valamint a tömítő felületek nem sérültek, a zsanérok és reteszek épek és nem lazák és a sütő belsejében és az ajtón nincsenek horpadások. Amennyiben valamilyen károsodást észlel, ne használja a sütőt és lépjen kapcsolatba egy szakemberrel.
3. Ezt a mikrohullámú sütőt egy sík és megfelelően stabil felületre kell helyezni, amelyik elbírja a sütő és a benne elhelyezhető maximális mennyiségű élelmiszer súlyát.
4. A sütőt ne helyezze meleg, illetve magas páratartalmú helyre, sem pedig éghető anyagok közelébe.
5. A megfelelő működéshez a sütőnek megfelelő szellőzésre van szüksége. A sütő felett 20 cm, a hátsó részen 10 cm és mindkét oldalon 5-5 cm területet hagyjon szabadon. A készülék egyik nyílását se takarja, le vagy fedje be. Ne távolítsa el a lábakat.
6. Ne használja a sütőt az üvegtálca, a forgó-tartó és a tengely megfelelő helyére történő elhelyezése nélkül.
7. Bizonyosodjon meg, hogy a hálózati kábel nem károsodott és ne húzza át a sütő alatt, sem pedig meleg vagy éles felületeken.
8. A használt csatlakozóaljzat könnyen hozzáférhető legyen, hogy könnyen áramtalanítani lehessen veszély esetén.
9. Ne használja a sütőt külső térben.

UTASÍTÁSOK A FÖLDELÉSHEZ

Ezt a készüléket földelni kell. Ez a sütő egy földeléssel rendelkező csatlakozóval és földvezetékekkel ellátott kábellel van ellátva. Egy megfelelően felszerelt és földeléssel rendelkező fali csatlakozóaljzathoz kell csatlakoztatni. Elektromos rövidzárlat esetén a földelt vezeték csökkenti az áramütés veszélyét, elvezető utat biztosítva az elektromos áramnak. Javasolt külön áramkör létrehozása a sütő részére. A magasfeszültség használata veszélyes és tüzet, illetve más jellegű balesetet okozhat, károsítva a sütőt.

FIGYELMEZTETÉS A földelt csatlakozó helytelen használata áramütés veszélyét hordozza magával.

Megjegyzések:

Amennyiben valamilyen kérdése van a földeléssel vagy az elektromos utasításokkal kapcsolatban, keressen fel egy villanszerelőt vagy egy képzett szakembert.

Sem a gyártó, sem a forgalmazó nem vállal felelősséget az elektromos kapcsolás eljárásainak figyelmen kívül hagyása miatt a sütőben bekövetkező vagy egyéb személyes károkért.

Az említett kábel vezetékai a következő kód szerinti színekkel rendelkeznek:

Zöld és sárga = FÖLDELÉS

Kék = SEMLEGES

Barna = FESZÜLTÉG

RÁDIÓ INTERFERENCIA

1. A mikrohullámú sütő működése zavarokat okozhat rádiójában, TV-jében vagy hasonló berendezéseiben.
2. Az esetleges zavarok, az alábbi módokon csökkenthetők, illetve szüntethetők meg:
 - a. Takarítsa le a sütő ajtaját és a tömítő felületeket.
 - b. Állítsa be újra a rádió vagy a TV antennáját.
 - c. Változtassa meg a mikrohullámú sütő helyzetét a zavart készülékhez képest.
 - d. Helyezze a sütőt a vevőtől távolabbra.
 - e. Csatlakoztassa a sütőt egy másik, olyan aljzathoz, amely nincs egy áramkörön a zavart készülékkel.

FONTOS BIZTONSÁGI UTASÍTÁSOK

Egy elektromos készülék használatánál be kell tartani az alapvető biztonsági óvintézkedéseket, beleértve az alábbiakat:

FIGYELMEZTETÉS: Az égés-, áramütés-, tűzveszély, személyi sérülés vagy a mikrohullámoknak való túlzott kitétel veszélyeinek elkerülése érdekében:

1. A készülék használata előtt teljes egészében olvassa el az utasításokat.

2. A készüléket csak a rendeltetésének és a jelen utasításokban leírtaknak megfelelően használja. Ne használjon maró hatású vegyi anyagokat vagy gőzöket ebben a készülékben. Ez a típusú sütő kifejezetten élelmiszerek melegítésére, főzésére vagy szárítására lett kialakítva. Nem alkalmazható ipari vagy laboratóriumi célokra.
3. Ne működtesse a sütőt, amikor az üres.
4. Ne használja a készüléket, ha annak kábele vagy csatlakozója sérült, ha nem működik megfelelően, vagy ha megsérült, illetve leesett. Amennyiben a kábel sérült, azt a veszélyek elkerülése érdekében a gyártó vagy a szerviz képviselője vagy egy megfelelő végzettségű szakember cserélheti le.
5. FIGYELEM: Amikor a készülék a kombinált módban működik, a létrejövő magas hőmérséklet miatt, a gyermekek kizárólag egy felnőtt személy felügyelete mellett használhatják a sütőt.
6. FIGYELMEZTETÉS: A gyermekek csak akkor használhatják a sütőt felügyelet nélkül, ha ismerik a megfelelő utasításokat, s így biztonságosan tudják kezelni a sütőt, és megértik annak helytelen használatából származó veszélyeket.
7. A sütő belsejében létrejövő tűz veszélyének csökkentése érdekében:
 - f. amikor az ételt egy műanyag vagy papíredényben melegíti, figyelje a sütőt, mert tűzveszély áll fenn.
 - g. A papír, illetve műanyag tasakról, a sütőbe helyezés előtt, távolítsa el a drótzárakat.
 - h. Amennyiben füstöt észlel, kapcsolja ki vagy áramtalanítsa a készüléket és tartsa zárva az ajtót a lángok eloltásához.
 - i. Ne használja a belső teret raktározásra. Ne hagyjon papírt, főzőedényeket a belsejében, amikor nem használja a készüléket.
8. FIGYELMEZTETÉS: Folyadékot és egyéb élelmiszert tilos lezárt edényben melegíteni, mert az felrobbanhat.
9. Amennyiben folyadékot melegít, a sütőben késleltetett kitörő forrás jöhet létre, ezért az edényt óvatosan kezelje.
10. Ne süssön ételt olajban, a sütőben. A meleg olaj károsíthatja a sütőt és az eszközöket, illetve égési sebesüléseket okozhat a bőrön.
11. Egész, illetve kemény tojást nem szabad mikrohullámú sütőben melegíteni, mert a tojás felrobbanhat, még az után is, hogy befejeződik a melegítési folyamat a mikrohullámú sütőben.
12. A vastag héjjal rendelkező élelmiszereket, mint burgonya, egész tök, alma és gesztenye, főzés előtt lukassza ki.
13. A cumisüveg-, illetve gyermekedény tartalmát fel kell rázni, és ellenőrizni kell a hőmérsékletét felszolgálat előtt, az égésveszély elkerülése érdekében.
14. A melegítéshez használt edények nagyon felmelegedhetnek a felmelegített étel által átadott hőmérséklet miatt. Azok megérintéséhez, kivételéhez használjon védőkesztyűt.
15. Győződjön meg róla, hogy az edény valóban használható mikrohullámú sütőben.
16. FIGYELMEZTETÉS: Veszélyes, ha egy nem megfelelően képzett személy végzi el az olyan karbantartási vagy javítási műveletet, amely a mikrohullám energiáinak való kitétel megakadályozását szolgáló fedél felnyitásával jár.

17. Ez a termék egy ITO B osztály / 2. csoportnak megfelelő berendezés. A 2. csoportba tartoznak azok az ITO (ipari, tudományos, orvosi) berendezések, amelyekben a rádiófrekvenciás energia szándékosan kerül generálásra és/vagy elektromágneses sugárzás formájában kerül felhasználásra az alapanyag kezelése céljából és elektro-eróziós eljárásokhoz. A B osztályú berendezés alatt háztartási célokat és lakáscélú épületeket kiszolgáló, alacsony feszültségű hálózatra közvetlenül csatlakoztatott, megfelelően üzembe helyezett berendezést értünk.

MIKROHULLÁMÚ SÜTŐVEL TÖRTÉNŐ FŐZÉS ELVEI

1. Elővigyázattal helyezze be az ételeket. A vastagabb részeket a tányér széle felé fordítva helyezze el.
2. Ellenőrizze a főzési időket. A megadott legrövidebb időt állítsa be, és amennyiben szükséges emelje fel. Az ételek időn túli főzése füstöt vagy tüzet, okozhat.
3. Fedje le az élelmiszereket főzés közben. A fedő megakadályozza a fröccsenéseket és elősegíti, hogy az ételek egyenletesen süljenek/melegedjenek.
4. A mikrohullámban történő sütéskor egy alkalommal fordítsa meg az ételt, hogy az olyan ételek, mint például a csirke, és a hamburger gyorsabban készüljenek el. A nagyobb darabokat, például sülteket legalább egyszer meg kell fordítani.
5. Az olyan ételeket, mint a vagdalt, fordítsa meg a főzési idő felénél, mind alulról fölfelé, mind a tányér középpontja felől annak széle felé.

ESZKÖZ-KALAUZ

1. A mikrohullámú sütőhöz használatos eszköz ideális anyaga átlátszó, amely lehetővé teszi, hogy az energia áthatoljon az edényen és felmelegítse az ételt.
2. A mikrohullám nem hatol át a fémen, ezért nem szabad fémeszközöket, sem pedig fémfestékes széllel rendelkező tányérokat alkalmazni.
3. A sütőben ne használjon újrahasznosított papírból készült eszközt, mivel az apró fémszemcséket tartalmazhat, amelyek szikrát vagy tüzet is okozhatnak.
4. Javasolt kerek/ovális tányérokat alkalmazni a szögletes/hosszúcsú helyett, mivel a sarkokon lévő ételek hajlamosak a túlfőlésre.
5. A kritikus területek túlfőzésének elkerülése érdekében használhat keskeny alumínium fólia csíkokat. De vigyázzon ne használjon túl sokat és tartson legalább 1 hüvelyk (2,54 cm) távolságot a fólia és a belső fal között.

Az alábbi listában egy általános kalauz segítséget nyújt Önnek a megfelelő eszközök kiválasztásában.





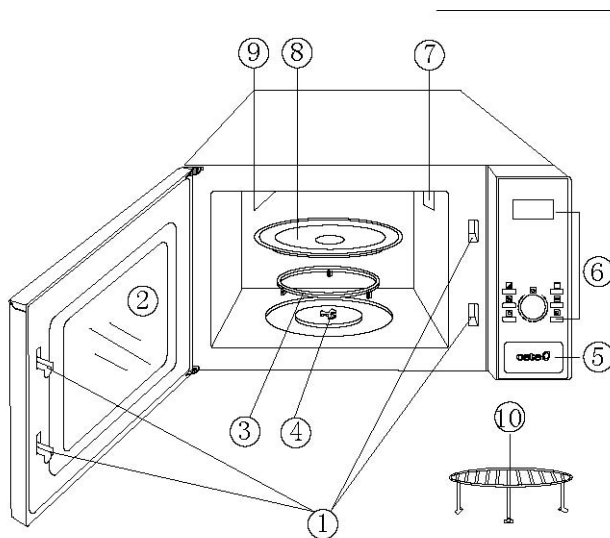

Anyag	Mikrohullám	Grill	Kombinált főzés
Hőálló üveg	Igen	Igen	Igen
Nem hőálló üveg	Nem	Nem	Nem
Hőálló kerámia	Igen	Igen	Igen
Mikrohullámra alkalmas műanyag tányérok	Igen	Nem	Nem
Sütőpapír	Igen	Nem	Nem
Fém tálca	Nem	Igen	Nem
Fémpolc	Nem	Igen	Nem
Alumínium lemezből és fóliából készült edények	Nem	Igen	Nem

A KÉSZÜLÉK RÉSZEINEK ELNEVEZÉSE



1. Az ajtó biztonsági reteszelő rendszere
2. A sütő ablaka
3. Forgó gyűrű
4. Tengely
5. Ajtónyitó gomb
6. Kezelőpanel
7. A sütő levegő kimenete
8. Üveg tálca
9. Grillező melegítője
10. Fémpolc

KEZELŐPANEL



- MENÜ HELYZET KIJELEZŐ
 - × Mutatja a főzési időt, a teljesítményt, működési információkat és az időt.
- BEKAPCSOLÁS 
 - × A sütő főzési teljesítményének kiválasztásához ismét nyomja meg ezt a gombot.
- GRILL 
 - × Nyomja be ismételten ezt a gombot egy, maximálisan 60 perces grillező program beállításához
- KOMBINÁLT 
 - × Eljárás, amely kombinálja a grill és mikrohullámú sütési módokat.
- IDŐ/MENÜ
 - × Forgassa el a gombot a sütő órájának beállításához vagy a főzési idő beviteléhez.
 - × Fordítsa el az idő/menü gombot az automata főzés menü kiválasztásához, beleértve az automata felengedést is.
- ÓRA / SÚLYBEÁLLÍTÁS 
 - × Nyomja meg ezt a gombot az időpont rögzítéséhez
 - × Nyomja meg az étel súlyának rögzítéséhez.
- INDÍTÁS / GYORS INDÍTÁS 
 - × Nyomja be egy főzési program indításához.
 - × Egyszerűen nyomja be ismételten egy gyorsfőzés elindításához, nem szükséges sem, a teljesítményszint sem a főzési idő beállítására.
- STOP/TÖRLÉS 
 - × Nyomja meg ezt a gombot a beállítás törléséhez vagy a sütő újraindításához, hogy az visszaálljon a főzési program beállítása előtti helyzetbe.
 - × Nyomja be egyszer a főzés ideiglenes megállításához vagy kétszer a főzés törlése céljából.
 - × A gyerekszár aktiválásához is használatos.

HOGYAN ÁLLITSUK BE A SÜTÉSSZABÁLYOZÓT

Minden megnyomásra egy sípoló hang hallható, amely nyugtázza a műveletet.

AZ ÓRA BEÁLLÍTÁSA

PÉLDÁUL: Feltételezzük, hogy az órát 8.30 (de. vagy du.) időpontra akarjuk beállítani.

1. Nyomja be a  gombot.
2. Forgassa el az Idő / Menüvezérlőt a 8 óra beállításához.
3. Nyomja be a  gombot.
4. Forgassa el az Idő / Menüvezérlőt a 30 perc beállításához.
5. Nyomja be a  gombot a megerősítéshez.

FŐZÉS A MIKROHULLÁMÚ SÜTŐVEL

A sütő használatához nyomja meg ismételten a BEKAPCSOLÁS gombot, a megfelelő főzési teljesítmény kiválasztásához majd a kívánt főzési idő beállításához használja az IDŐ/MENÜ gombot. A leghosszabb főzési időtartam 60 perc.

Válassza ki a teljesítmény szintet a BEKAPCSOLÁS gomb megnyomásával.

NYOMJA MEG A BEKAPCSOLÁS GOMBOT	KIJELZŐ	FŐZÉSI TELJESÍTMÉNY
Egyszer	100	100%
Kétszer	80	80%
Háromszor	60	60%
Négyszer	40	40%
Ötször	20	20%
Hatször (időtartam beállítás)	0	0

Például, feltételezve, hogy 1 percig a sütő teljesítményének 60%-án kíván főzni.

- * Nyomja meg a STOP/TÖRLÉS gombot a sütő újraindításához.
- * Nyomja meg a BEKAPCSOLÁS gombot 3 alkalommal.
- * Fordítsa el az IDŐ/MENÜ gombot az 1:00-ra.
- * Nyomja meg a START gombot.

GRILL

A leghosszabb főzési időtartam 60 perc. A grillezés kiválóan alkalmas vékony hússzeletek, bélszín, karaj, kebab és kolbász vagy csirkedarabok sütéséhez. Ugyancsak alkalmas melegszendvics és egyéb ételek tetejének pirítására.

Például, feltételezzük, 12 percen keresztül szeretne grillezni.

- * Nyomja meg a STOP/TÖRLÉS gombot.
- * Nyomja meg a GRILL  gombot.
- * Fordítsa el az IDŐ/MENÜ gombot 12:00-re.
- * Nyomja meg a START gombot.

1 KOMBINÁCIÓ

A leghosszabb főzési időtartam 60 perc.

A főzési idő 30%-a mikrohullámban, 70%-a grillezés. Használja halakhoz, burgonyához vagy pirításhoz.

PÉLDÁUL: Feltételezve, hogy a kombinált sütést kívánja 1 óra 25 percre beállítani.

- ✳ Nyomja meg a STOP/TÖRLÉS gombot.
- ✳ Nyomja meg a  gombot egyszer
- ✳ Fordítsa az IDŐ gombot a 25:00-re.
- ✳ Nyomja meg a START gombot.

2 KOMBINÁCIÓ

A leghosszabb főzési időtartam 60 perc.

A főzési idő 55%-a mikrohullámban, 45%-a grillezés. Használja pudingokhoz, rántottához, sült burgonyához és szárnyasokhoz.

PÉLDÁUL: Feltételezve, hogy a kombinált sütést kívánja 2 óra 12 percre beállítani.

- ✳ Nyomja meg a STOP/TÖRLÉS gombot.
- ✳ Nyomja meg a  gombot kétszer.
- ✳ Fordítsa el az IDŐ gombot 12:00-re.
- ✳ Nyomja meg a START gombot.

AUTOMATIKUS KIOLVASZTÁS

A süttöt húsfélék, szárnyasok és halfélék kiolvasztására lehet használni. A kiolvasztási idő és a teljesítményszint automatikusan beállítódnak, amikor az élelmiszer kategória és a súly beprogramozásra kerül. A fagyasztott ételek súlya 100g-tól 4000g-ig szabályozható.

PÉLDÁUL: Feltételezzük, hogy 600g, garnélarákot kíván kiolvasztani.

- ✳ Nyomja meg a STOP/TÖRLÉS gombot.
- ✳ Forgassa a MENÜ gombot a kiolvasztás pozícióhoz, egészen addig, amíg túlhalad a 9. automatikus főzés menüponton és utána fordítsa a gombot a 600gr. megjelenéséig.
- ✳ Nyomja meg a START gombot.

AUTOMATA MENÜ

A következő ételek és főzések esetében nem kell szabályozni a teljesítményt és a főzési időt. Egyszerűen adja meg a sütőnek, hogy főzni kíván és állítsa be az étel súlyát. Ezt úgy érheti el, hogy az IDŐ/MENÜ gombot elforgatja az étel/funkció kategória kiválasztásához, majd megnyomja a  gombot, megjelölve a főzni kívánt adagok számát vagy az ételek megközelítő súlyát. A START gomb megnyomását követően a sütő működésbe lép.

Lehetséges, hogy az ételeket meg kell fordítani a főzési idő felénél, az egyenletes főzés elérése érdekében.

Például 300g-os pizza megsütéséhez:

- 1- Fordítsa az IDŐ/MENÜ szabályozót az óra járásával egyező irányba a Pizza jelölésig, amely az autó-menü táblázatban az 5-nek felel meg.
- 2- Nyomja meg a  gombot az étel súlyának vagy mennyiségének kiválasztásához.
- 3- Nyomja meg a START gombot.

KÓD	ÉTEL / FŐZÉSI MÓD	KÓD	ÉTEL / FŐZÉSI MÓD
1	Automata melegítés	8	Sült sonka
2	Tea / kávé (200 ml)	9	Sült császár
3	Leves (300 ml)	10	Sült sertésoldalas
4	Zabkása	11	Marhasült
5	Pizza	12	Sült darabolt csirke
6	Tészta	13	Sült darabolt hal
7	Galamb	14	Automata kiolvasztás

Azonban vegye figyelembe, hogy az automata főzés eredménye olyan tényezőktől függ, mint az étel alakja és mérete, saját személyes ízlése, valamint bizonyos ételek megsülési képessége, sőt még attól is, hogyan helyezi el az ételt a sütőben. Amennyiben az eredmény nem kielégítő az Ön számára, állítsa át a főzési időt az eredmény figyelembevételével.

GYORS FŐZÉS

A sütő MAGAS teljesítményen (Kimenő teljesítmény 100%-án) fog működni a GYORS főzés programban.

A START gomb minden egyes megnyomásával az alábbi beállításokat programozhatja be:

IDŐTARTAM	NYOMJA MEG A START GOMBOT.
0:30	Egyszer
1:00	Kétszer
1:30	Háromszor
...	...
12:00	15-ször

Például a sütő beállítása, hogy 2 percig ebben a funkcióban főzzön:

- * Nyomja meg a STOP/TÖRLÉS gombot.
- * Nyomja meg négyszer a START gombot, a sütő azonnal maximális teljesítményen kezd működni.

GYEREKZÁR

Arra használhatja, hogy a kisgyerekek ne tudják működésbe hozni a sütőt felügyelet nélkül. A

kijelzőn megjelenik a CHILD LOCK felirat és a sütőt nem lehet beindítani, amíg a CHILD LOCK-ra van állítva.

A CHILD LOCK opció beállításához: Tartsa benyomva a STOP/TÖRLÉS gombot 3 másodpercen keresztül, míg sípoló hangot hall és kigyullad a LOCK kijelző.

A CHILD LOCK opció törléséhez: Tartsa benyomva a STOP/TÖRLÉS gombot 3 másodpercen keresztül, amíg a kijelzőn kialszik a zár kijelzése.

TISZTÍTÁS ÉS KARBANTARTÁS

1. Mielőtt kitisztítaná, kapcsolja ki a sütőt és húzza ki a csatlakozót a csatlakozóaljzatból.
2. Tartsa tisztán a sütő belsejét. Amikor a sütő falára étel-, vagy kiömlött folyadékmaradvány kerül, takarítsa le egy nedves ronggyal. Ha a sütő nagyon szennyezett, használhat mosogatószeret is. Ne használjon permetezőt, sem más maró tisztítószeret, mert az foltot hagyhat az ajtó felületén, illetve megkarcolhatja azt, továbbá az ajtó felülete elveszítheti tőle fényességét.
3. A külső felületeket egy nedves ronggyal kell megtisztítani. A sütő belsejében lévő alkatrészek károsodásának elkerülése érdekében nem szabad megengedni, hogy víz kerüljön a szellőzőnyílásokba.
4. Az ajtó és az üveg mindkét oldalát, illetve a további részeket is gyakran tisztítsa meg nedves ronggyal a kiömlött és kifröccsent ételmaradványok eltávolítása céljából. Ne használjon maró hatású tisztítószeret.
5. A vezérlőpanelt nem érheti nedvesség. A panelt nedves, puha ronggyal törölje le. Amikor a vezérlőpanelt tisztítja, hagyja nyitva a sütő ajtaját, elkerülve így, hogy a sütő véletlenül működésbe lépjen.
6. Amennyiben a sütő belsejében vagy ajtajának külső részén gőz halmozódik fel, törölje azt le egy puha ronggyal. Ez akkor fordulhat elő, ha a mikrohullámú sütőt magas páratartalmú helyiségben üzemelteti. Ebben az esetben ez normális.
7. Időközönként távolítsa el az üvegtálcát, és tisztítsa meg. Mossa le meleg szappanos vízzel vagy mossa el mosogatógépben.
8. A forgó gyűrűt és a sütő alját rendszeresen tisztítsa, így csökkenthető a forgás által keltett zaj. Egyszerűen takarítsa le a sütő aljának felületét egy enyhe mosogatószerrel. A forgó gyűrűt langyos, szappanos vízben vagy mosogatógépben kell elmosogatni. A mosogatáshoz a mélyedéséből eltávolított forgó gyűrűt megfelelően helyezze vissza.
9. A sütőben lévő kellemetlen szagokat eltávolíthatja egy kellően mély, mikrózható csészében elhelyezett citromhéj és citromlé segítségével; helyezze azt sütőbe 5 percen keresztül. Alaposan tisztítsa meg és szárítsa fel egy puha ronggyal.
10. Amikor szükséges a sütő világításának cseréje, lépjen kapcsolatba a forgalmazóval az égő kicserélése érdekében.

1. A sütőt időközönként meg kell tisztítani, és el kell távolítani a lerakodott maradványokat. A sütő tisztításának elmulasztása annak felületének leromlásával járhat, ami negatívan befolyásolhatja a készülék élettartamát, esetleg veszélyes helyzetet okozva.

MIELŐTT FELHÍVJA A VEVŐSZOLGÁLATOT

HA A SÜTŐ NEM MŰKÖDIK

1. Győződjön meg arról, hogy a sütő megfelelően van csatlakoztatva. Ha nem így van, húzza ki a csatlakozót az aljzatból, várjon 10 percig és csatlakoztassa újra.
2. Győződjön meg róla, hogy a biztosítékok épek és a főkapcsoló nem oldott ki. Ha úgy tűnik rendben működnek, ellenőrizze az aljzatot másik készülékkel.
3. Bizonyosodjon meg arról, hogy a vezérlőpanel helyesen van beprogramozva és az időkapcsoló is be van állítva.
4. Bizonyosodjon meg arról, hogy az ajtó jól zár, és a biztonsági retesz is a helyén van. Ellenkező esetben a mikrohullámú energia nem kering a sütő belsejében.

HA AZ ELŐZŐEK NEM MÓDOSITANAK A HELYZETEN, LÉPJEN KAPCSOLATBA EGY KÉPZETT SZAKEMBERREL. NE PRÓBÁLJA A SÜTŐT SAJÁT MAGA BEÁLLITANI VAGY MEGJAVÍTANI.